

Лидија Грујиќ Пејковска

Слободно цртање
учебник за втора година
шумарско-дрвопреработувачка струка

2013

Издавач: МИНИСТЕРСТВО ЗА ОБРАЗОВАНИЕ И
НАУКА НА РЕПУБЛИКА МАКЕДОНИЈА
ул. Мито Хаџивасилев Јасмин, бб Скопје

Рецензенти:

Доц. м-р Гоце Наневски, претседател
Дипл. арх. инг. Снежана Трајковска, член
Дипл. шум. инг. Елена Андонова, член

Лектор: Нада Костова

Компјутерска обработка: Данијела Ѓорѓевиќ

Печати: Графички центар довел, Скопје

Тираж: 12

Со решение на Министерот за образование и наука на
Република Македонија бр. 22-4397/1 од 29.07.2010
година се одобрува употребата на овој учебник

CIP - Каталогизација во публикација
Национална и универзитетска библиотека „Св.Климент Охридски,,
Скопје

741/744(075.3)

ГРУЈИЌ Пејковска, Лидија

Слободно цртање : учебник за втора година шумарско-
дрвопреработувачка струка / Лидија Грујиќ Пејковска. -
Скопје : Министерство за образование и наука на
Република Македонија, 2010. - 109 стр. : илустр. ; 29 см

Библиографија: стр. [109]

ISBN 978-608-226-107-2

COBISS.MK-ID 84269578

ПРЕДГОВОР

Со воведувањето на предметот слободно цртање се јави потреба од учебник. Учебникот ќе им помогне на учениците во стекнувањето на елементарните познавања на предметот слободно цртање за II година, во обемот на предвидениот фонд од два часа неделно во текот на учебната година.

Овој учебник е наменет за сите од шумарско-дрвопреработувачката струка, образовен профил – техничар за мебел и ентериер.

Специфичноста на предметот наложи збогатување на наставата со голем број цртежи и слики. Иако текстуалниот дел е мал, тој е, сепак доволен за стекнување на основните познавања на слободното цртање.

Учебникот е сообразен со содржините што се предвидени со програмата на наставниот предмет. Има цел да го развие визуелниот начин на размислување и чувството за простор, да изгради моќ за перцепција, да ја развие креативноста кај учениците, да ги надградуваат способностите (знаењата) во согласност со индивидуалните предиспозиции, да ги збогатат ликовниот израз и културата, да стекнат нови сознанија за современите движења во уметноста, да бидат во функција на натамошното образование.

Од авторот

СОДРЖИНА

Вовед	1
1 Цртање	3
Ликовни елементи и принципи	4
Линија	4
Насока	11
Големина.	12
Текстура	13
Форма	15
Боја	16
Тон	19
Простор	20
Перспектива	22
Принципи	23
Повторување	23
Хармонија	24
Контраст	24
Градација	25
Рамнотежа	26
Движење.	27
Ритам	27
Пропорции.	29
Единство.	32
Композиција	32

2	Сликање	36
	Пастел	36
	Акварел	37
	Темпера	37
	Фреска	37
	Енкаустика	38
	Маслена техника	39
	Колаж	40
	Мозаик	41
	Витраж	42
	Таписерија	42

3	Графика	56
	Висок печат (линорез)	57
	Длабок печат (бакрорез, бакропис)	58
	Површински печат (литрографија, сито печат)	59
	Комбиниран печат	59

4	Дизајн	62
	Графички дизајн	62
	Уникатен и индустриски дизајн	63

5	Архитектура и урбанизам	70
	Архитектура	70
	Урбанизам	77

6	Скулптура	84
	Релјеф	89
	Теракота	90
	Споменик	90
	Статуа	90
	Биста	91

	<i>Речник на поими и изрази</i>	99
	<i>Користена литература</i>	109

ВОВЕД

Како основа за овој учебник послужи учебникот за ликовни уметности („Елементи и принципи“) за втора година во средните училишта.

Ликовната уметност е заеднички јазик за (архитектура, скулптура, сликарство, графика) сите вештини кои се формираат во видливи творби и што човекот ги спознава со посредство на окото.

Со ликовниот јазик како основно средство во **ликовното изразување** започнува тематската целина цртање. Основното изразување се врши преку **ликовните елементи и принципи** (организацијата и насоченоста) што можат да ги поврзат и користат учениците.

Во учебникот „Слободно цртање“ тие се запознаваат со приборот за цртање (материјали за работа), со постапките за цртање, за сликање и за моделирање. Во него се опишани се различните техники на слободно цртање или изразување. Учениците разгледуваат примери, одговараат на задачите, прашањата и вежбите.

Запознавајќи ги имињата на творците (авторите, уметниците), учениците многу полесно можат да ги пронајдат и запознаат нивните дела.

Научи да ги гледаш работите.

Уметноста не е само духовна надградба, туку е и занаетчиско умевање. Не се постигнува многу само со идеите, па поради тоа, целта на уметникот ја поддржува физичката работа (цртање со различен материјал, сликање и моделирање).

Со цртањето, сликањето и моделирањето е тесно поврзана уметноста на гледање на работите. Гледањето не е исто и е уште подалечно одвидувањето.

Жорж Брак (француски сликар и графичар; 1882-1963) рекол: „Никогаш не знам однапред каква ќе биде сликата што почнувам да ја работам. Тоа секогаш претставува нова авантура. Постои почетна идеја, но таа ќе послужи само како почетна точка. Од неа треба да остане што е можно помалку. Таа е само нешто полуживо. Но, јас, всушност, не сум револуционерен сликар. Мојот внатрешен оган ми е сосема доволен“.

1 ЦРТАЊЕ



ЦРТАЊЕ

Цртежот е гранка на ликовната уметност во која линијата е главно изразно средство. Цртежот ги прикажува формите и доживувањата со линија. Преку ликовните елементи и принципи се добива основата во слободното изразување.

ЛИКОВНИ ЕЛЕМЕНТИ И ПРИНЦИПИ

Говорот на ликовните елементи го нарекуваме ликовен јазик. Основно средство за ликовно изразување се осумте ликовни елементи:

- линија,
- насока,
- големина,
- текстура,
- форма,
- боја,
- тон,
- простор.

Секој ликовен елемент по својата природа има чисто ликовен квалитет или своја ликовна вредност. Но, само со елементите не може да се работи и создава. Организацијата и насоченоста се постигнуваат со **принципи**, со кои можат да се поврзат и користат. Познавањето и почитувањето на принципите влеваат чувство на сигурност кај оној што твори, обезбедуваат стручност и квалитет. Тоа се принципите:

- повторување,
- хармонија,
- контраст,
- градација,
- рамнотежа,
- движење и ритам,
- пропорции,
- единство,
- композиција.

Линија

Линијата се употребува за да опише, украси, за да соопшти или изрази различни содржини. Линијата престава да продолжи движење на една точка во просторот, во една, две или три димензии (должина, висина и ширина). Има два вида на линии:

- прави,
- криви.



Сл. 1

Линиите често се користат за да се внесат во цртежот сиви тонови и длабочина. Поради тоа, линиите од различни насоки се повлекуваат една преку друга. Тоа е добра вежба за да се премине со едноставни, периферни или гранични линии.

Правата линија колку е подолга толку е понеинтересна, монотона. Кривата линија е позастапена во природата и со неа се изразуваат поразлични и посложени содржини. Во зависност од аголот на свиткување, тие можат да бидат хармонични – слични, или контрастни – различни. Линијата врши естетска и практична функција. Може да опише, регистрира или дефинира одреден лик или предмет, да соопшти мисла, намера или информација:

- правата линија сугерира точност, тврдост, прецизност;
- издолжената права линија – слабост, леснина, нежност;
- кривата линија – мекост, женственост, топлина, благост;
- многу кривата линија – возбуда, силна емоција.

По карактер (сл. 2) линијата изразува различни душевни состојби; нежни, меки, смиренит, топли, разиграни, лиричнит, цврсти, тешки, крути, груби, нервозни, ведри, тромави, живи, уморни, драматични, смели. Линијата е ефикасна за изразување движење. Кога на еден ист простор ќе се преклопат две или повеќ

е линии или цртежи (на пример: чиста, испрекината, точката) на тој начин повеќе пораки се концентрирани во просторот и едновремено се прикажуваат одделни профили, фази и слоеви и од нивната поврзаност се добива прозрачен цртеж (сл. 3). Кај цртањето е најубаво тоа што може секаде да се црта.



Сл. 2

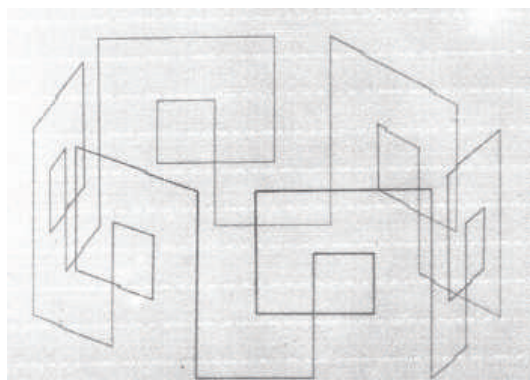

Сл. 3

Најпознат дел од приборот за цртање е моливот. Постои голем избор на различни моливи, а за почеток се доволни само три (сл. 4):

- мек 6H;
- среден HB;
- тврд молив 2H.



Сл. 4

За да направиме споредба, во однос на тоа кој молив каква трага остава и каков ефект дава на цртежот и со какви линии може да се изведе, имаме пример на фотографија – дрво (сл. 5).



Сл. 5

На цртежот е претставено дрво со различен тип моливи: тврд, среден и мек. Погледни како се менува секој пат карактерот на дрвото. Линијата што е повлечена со мек молив станува сè поцрна акотвојата рака е потешка.

Комбинирањето на сите три моливи во еден единствен мотив, користејќи различни техники и линии по карактер, дава многу подобар ефект во цртежот (сл. 6).

Сл. 6

Ваквото чкртање дава инспирација, во него одеднаш се откриваат формите што настанале несвесно и на кои може и понатаму да се работи. По примерот на нашето дрво, можеш да забележиш како за еден единствен мотив можат да се користат различни техники на молив.



Вкрстените линии даваат текстура и можат добро да послужат како сенки (сл. 7).

Сл. 7

При легнатото држење на моливот на хартијата поинтензивен ефект се дава со мека мина, отколку со тврда мина. Многу е битен квалитетот на хартијата.

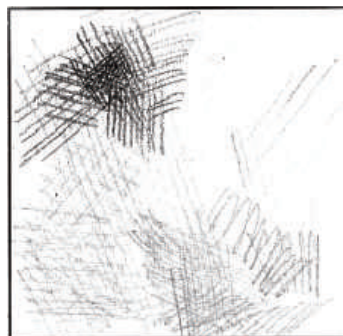

Структурата на сидот е постигната со испрекинатата линија исцртана со столарски молив (сл. 8).

Друга варијанта за изработка на камен сид е на следниов начин: на структурата што е добиена со сенчење со мек или столарски молив, со тврд

молив се цртаат форми на цигли или камен (сл. 9).

Со брзо движење на моливот горе-доле, со истовремено лесно вртење, се добива едноставна структура на дрвото (сл. 10).

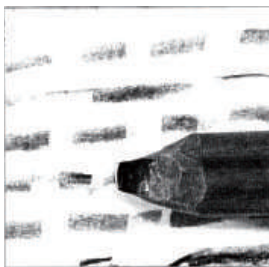

Сл. 8

При цртањето е потребно да се притиска помалку или повеќе.



Сл. 10

Брзо и без воздржување се преминува на овој начин на постапка.

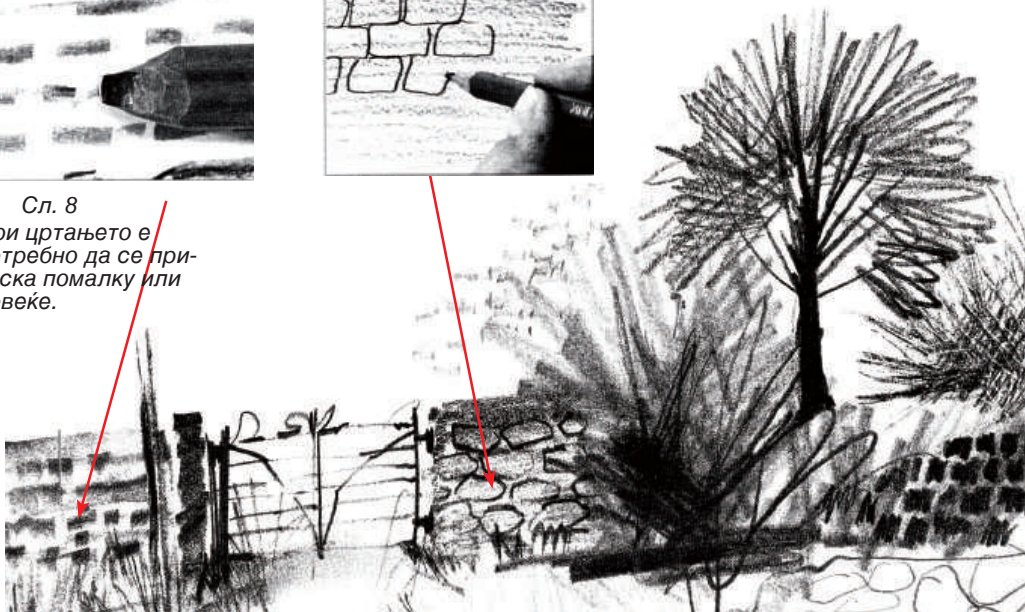

Изработка на трева, со слободно повлекување на линиите со тврд молив и пополнување на празнините со мек молив, дава сосема друг ефект. Темната заднина, сенката, ја истакнува тревата на цртежот (сл. 11 а, сл. 11 б).

Трева покрај водена површина (сл. 12).



Сл. 11 а



Сл. 11 б

Сл. 12

Настанува сосема едноставно. Моливот се држи налегнато и бргу се придвижува нагоре-надолу.

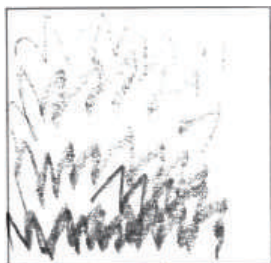

Постапка на изработка на мотив „чамец“, со употреба на различни линии. (сл. 13 а, 13 б, 13 в и 13 г)



Сл. 13 а

Првиот чекор се однесува на поставувањето на композицијата и односот на големините. Раката мора да се лизга по хартијата лесно и опуштено.



Сл. 13 б

Со мек молив 2В и 6В се нанесуваат главните делови на сенките. Непмирните рефлекси на водата се засилени со столарскиот молив, а како контраст на тоа меките површини на чамецот се изработуваат со прстите. Потезите сега стануваат појаки и поодредени, затоа што за основа има лесно скицирана композиција.



Сл. 13 в

Обликот и структурата на дрвениот чамец можат да се изработат со темната структура на моливот. Воденото огледало во предниот план е уште позасилено со моливот 6В. На тој начин е создаден впечаток дека чамецот тешко стои во водата.



Сл. 13 г

Со многу остар молив НВ се вцртани букви и бројки на чамецот, па цртежот веднаш станува поблизок. Се доаѓа до точна претстава на ситуацијата. Јасните букви го поместуваат чамецот во преден план. Чамецот може да се изработи со сите негови детали, а пејсажот во заднината, во овој случај, може само да се обележи.

Јаглен, обичен липов или пресуван, може да се користи за сите линии – од сосема дебели, до сосема тенки (сл. 14).

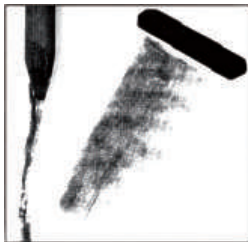

Сл. 14

Со јагленот можат да се прават слики во линии и површини омилени и драматични, но тој е употреблив за скици.

За да не се размачкува цртежот, се користи фиксатив (во спреј), но потоа не можат да се прават корекции на цртежот. (сл. 15)

Постојат две можности да се работи со вода и јаглен: да се издружи во вода или да се слика на цртежот со јаглен (сл. 16).

Јагленот се брише со хартиена салфетка.

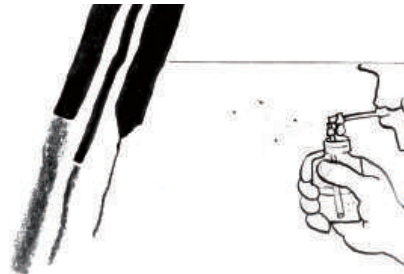

Сл. 15



Сл. 16
Нијансите на сива боја и видовите на структури тогаш потполно се разликуваат од се што може да се направи со едноставно размачкување на прстите. Тоновите стануваат мобилни и меки.

Цртањето со туш ни овозможува специјални ефекти како на слободниот цртеж така и на техничкиот цртеж (сл. 18).

Со комбинации на различни линии, штрафури, се акцентира содржината и се извлекуваат сиви тонови и длабочина. Покрај различните



Сл. 17
Цртеж изработен со јаглен – мотив "цвеќе во вазна".

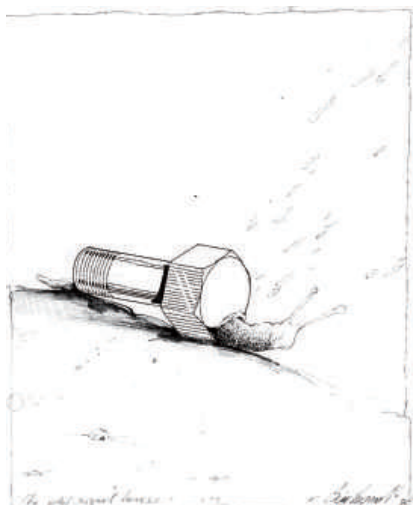

Сл. 18

На овој цртеж комбинирани се три работи: технички цртеж, цртеж со перо и размачкување на линиите со четка и вода.

видови перца и перодршки, и четката како материја дава широк спектар на линии. Позната е техниката лавиран туш (сл. 19), кај која покрај цртањето со перце, има и сликање со четка, туш и вода. Со оваа техника се добиваат различни тонови: доколку има повеќе вода, а помалку туш, тоновите ќе бидат посветли; доколку има повеќе туш, а помалку вода, тоновите ќе бидат потемни.

Прашања

1. Што преставува линијата?
2. Колку видови линии има?
3. Каква функција и каков карактер има линијата?
4. Кој е најпознат дел од приборот за цртање?
5. Какви сè видови структури можат да се постигнат со линиите во една ликовна творба?
6. Какви можности за цртање ни дава јагленот?
7. Што ни овозможува цртањето со туш?
8. Објасни ја постапката на цртање со техниката лавиран туш!

Вежби

1. Направи композиција со криви и нежни линии.
2. Направи технички цртеж со чисти и остри линии.
3. Направи композиција со линии од различен карактер, со примена на техниката лавиран туш.
4. Направи композиција со вкрстени штрафури и примени ја техниката јаглен и вода.
5. Направи композиција од линии, со мек, среден и тврд молив.
6. Постапи портрет по набљудување (со позирање на модел).



Сл. 19

Воденицата е нацртана со слободна четка и со лавиран туш, тревата и оградата се во преден план, а добиени се со туш; пред да се исуши тушот, се размачкуваат со вода и четка.

Насока

Насоката претставува движење. Насоките можат да бидат:

- слични или хармонични;
- спротивни или контрастни.

Има:

- вертикална (сл. 20 а);
- хоризонтална (сл. 20 б);
- коса насока (сл. 20 в);
- без насока (сл. 20 г).



Сл. 20 а
Вертикална насока



Сл. 20 б
Хоризонтална насока

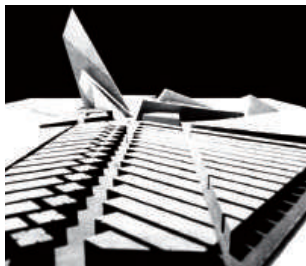

Сл. 20 в
Коса насока



Сл. 20 г
Без насока

Насоката на една творба или објект се определува, пред сè, од:

- нејзината функција;
- пораката што треба да ја емитува;
- материјалот;
- локацијата;
- уметникот;
- инвеститорот.

Насоката го дава првиот впечаток. Изработка на скици со насоченост во скулптурата (сл. 21 а, сл. 21 б, сл. 21 в).

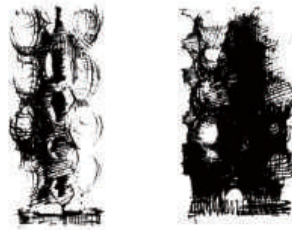

Сл. 21 а

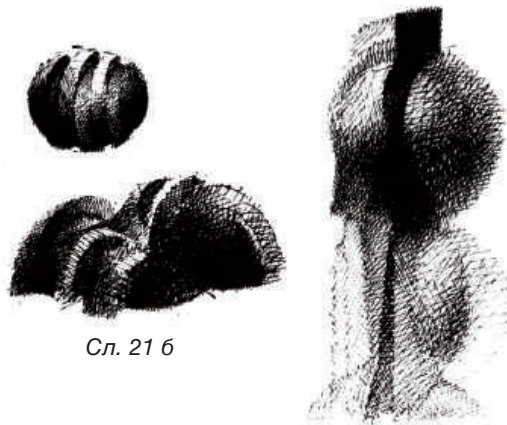

Сл. 21 б



Сл. 21 в

Прашања

1. Што претставува насоката?
2. Според што се определува насоката на една ликовна творба?

Вежби

1. Постапи композиција на скулптура во надворешен простор во вертикална насока.
2. Направи композиција во слика со хоризонтална насока.
3. Постапи композиција без насока (изработи мотив на розета).

Големина

Големината е мерлив ликовен елемент, кој не оди никогаш сам, туку секогаш е придружуван барем од уште два или повеќе ликовни елементи. Во поимот големина влегува и растојанието меѓу линиите и меѓу формите. Во односите на големината има неколку различни видови:

- големо-мало / ампир стил (сл. 22 а, сл. 22 б);
- долго-кусо / пано-рококо (сл. 23);
- широко-тесно / чипендел (сл. 24 а, сл. 24 б) комода, секретер;
- дебело-тенко / режанс (сл. 25 а, сл. 25 б) комода, маса за пишување;
- и др.



Сл. 22 а



Сл. 22 б



Сл. 23

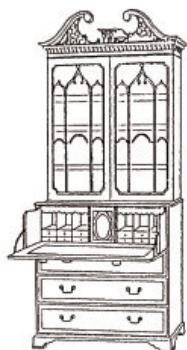

Сл. 24 а

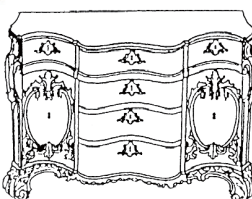

Сл. 24 б

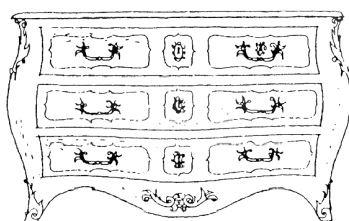

Сл. 25 а

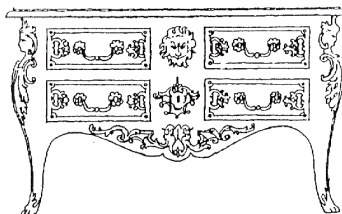

Сл. 25 б

Разликите во големината играат значајна улога и во претставувањето на различни ритми. Со постепено зголемување или смалување на која и да било форма се постигнува градација, степенување (сл. 26). Со големината се постигнува и грандиозноста, а спротивно на грандиозното се минијатурните творби.

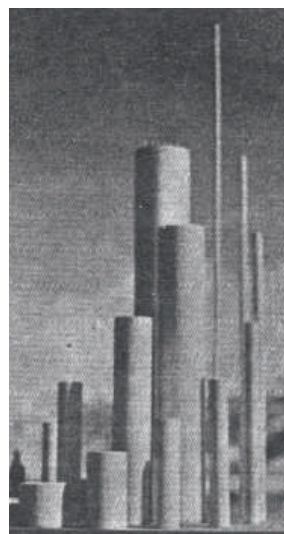

Сл. 26

Прашања

1. Што претставува големината?
2. Наброј ги различните видови односи во големината!
3. Како се постигнува градација?
4. Што е спротивно на грандиозното?

Вежби

1. Направи цртеж со мали разлики во големините на една иста форма (растение).
2. Нацртај цртеж на кој ќе прикажеш грандиозна форма во сооднос со минијатурна (архитектура).
3. Изработи скица и студија на елемент на мебел (комода), со односи на големината широко-тесно, големо-мало.

Текстура

Тексурата е површина на секоја природна и на секоја вештачка материја. Има природни и вештачки текстури (сл. 27 а, сл. 27 б).

Имитациите на текстурата немаат тактилно својство затоа што не е вистинска. Таа се добива со исцртување со јаглен, молив, перо, четка, со гребење, стругање, со отпечатоци од површините од различни материјали (сл. 28).

Каква ќе биде текстурата или имитацијата зависи од:

- материјалот што се употребува;
- алатот за работа;
- начинот на кој се употребуваат материјалот и алатот.

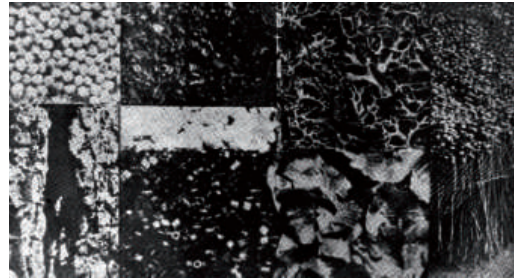

Сл. 27 а

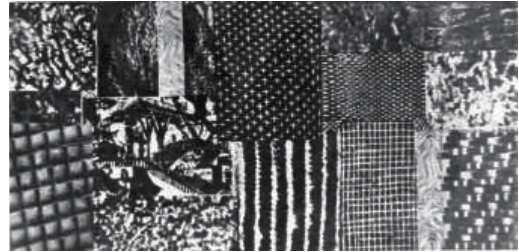

Сл. 27 б

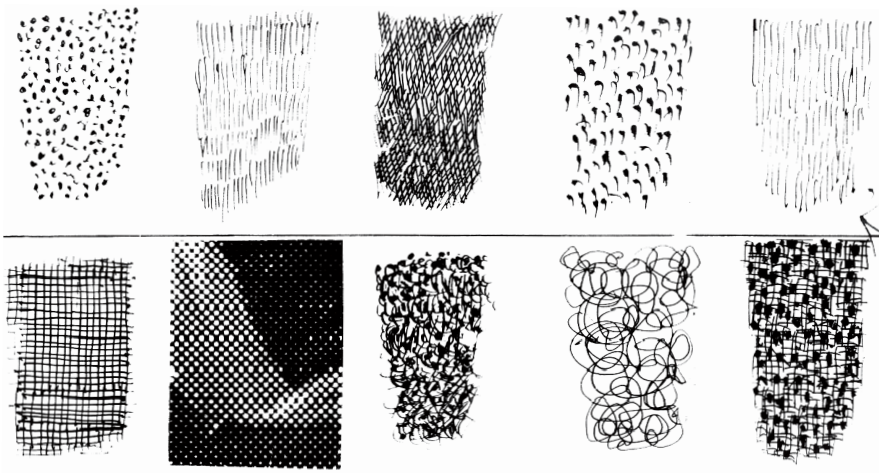

Сл. 28

Тексурите можат да бидат хармонични и контрастни, кои според ликовните квалитети се делат на:

- мазни и груби / нормански стил (сл. 29 а, сл. 29 б);
- тврди и меки / модернизам (сл. 30 а, сл. 30 б);
- блескави и мат / период 1930-1940, "Баухаус" (сл. 31);
- просирни и непросирни (сл. 32);
- влажни и суви.

Тексурата зависи и од оддалеченоста од гледачот. Таа има естетска и применлива функција и внесува динамика, разновидност, атрактивност.

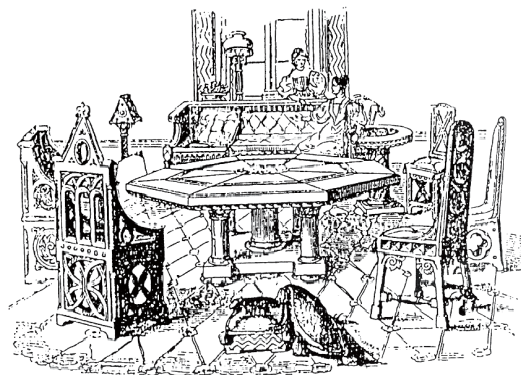

Сл. 29 а



Сл. 29 б

Сл. 30 а

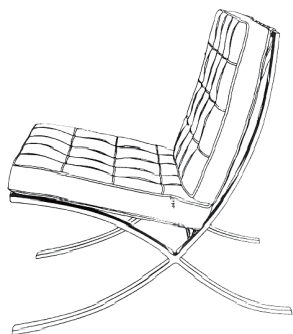

Сл. 30 б

Прашања

1. Што е тоа текстура?
2. Како се добиваат имитациите на текстурата?
3. Од што зависи каква ќе биде текстурата?
4. Какви текстури има и каква е нивната функција?

Вежби

1. Направи интервенција во просторот (холот на училиштето, училницата, дворот) со природни текстури (камен, дрво, цвеќе). Групна работа.
2. Направи интервенција во внатрешен простор со вештачки материјали (слика). Групна работа.
3. Направи скици на мебел со комбинации на различни текстури.



Сл. 31



Сл. 32

Форма

Формата го означува надворешниот физички лик и конфигурацијата на предметот. Основни елементи на формата се:

- линијата,
- површината,
- волуменот,
- просторот.

Се јавува во два вида: дводимензионална и тродимензионална (сл. 33 а, сл. 33 б).



Сл. 33 а

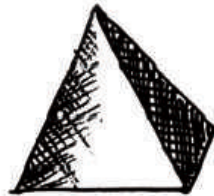

Сл. 33 б

Во зависност од степенот на отвореноста можат да бидат (сл. 34 а, сл. 34 б):

- затворени,
- отворени,
- перфорирани.

Содржината ја одредува формата. Формите можат да бидат хармонични или контрастни.

Волуменот е дел од просторот што го опфаќа една форма. Основни карактеристики на волуменот се неговата маса и просторот. Постои надворешен

и внатрешен волумен. Надворешен волумен имаат сите тродимензионални форми, а внатрешен има само во архитектурата. Формата може визуелно да се потсили, ако врз неа се нацртаат паралелни линии во правец на движењето. Масата има одреден волумен и зазема одреден простор. Може да има иста маса, а различни форми (сл. 35).



Сл. 35

Прашања

1. Што претставува формата и кои се нејзините основни елементи?
2. Во колку вида се јавуваат формите и какви можат да бидат?
3. Што е тоа волумен, а што маса на формата?

Вежби

1. Направи композиција од затворени, отворени и перфорирани дводимензионални форми (слика).
2. Направи композиција од перфорирани тродимензионални форми (скулптура).
3. Направи композиција од хармонични и контрастни форми (слика).



Сл. 34 а
Дводимензионални -
отворени, затворени и
перфорирани



Сл. 34 б
Тримензионални -
отворени, затворени и
перфорирани

Боја

Боите ги внесле во сликата новите можности за изразување. Тие се важен чинител на нашиот секојдневен живот. Можат да не разведрат или растажат, да го поттикнат или одбијат нашето внимание. Спаѓаат во највобудливите работи во нашиот живот (сл. 36).



Сл. 36
Круг на бои

Бојата е силно и ефикасно средство за изразување на уметникот. Преку бојата тој ги изразува своите чувства, темперамент, визија и естетика. Со цел да го реализираат својот личен израз, создаваат свои комбинации на бои – своја палета.

Сите бои произлегуваат од спектралните (хроматски бои), белата и црната (ахроматските бои). Спектралните бои ги делиме на:

- основни бои (црвена, жолта, сина);
- второстепени бои (портокалова, зелена, виолетова);
- меѓубои (црвено-портокалова, портокалово-жолта, жолто-зелена, сино-зелена, сино-виолетова и виолетово-црвена);
- третостепени (портокалова со виолетова, виолетова со зелена, зелена со портокалова).

Боите се делат на топли и студени, хармонични или контрастни (слични или различни).

Боите ги имаат следниве три својства:

- обоеност,
- тон,
- интензитет.

Мешањето на боите се врши на три основи:

- боја со боја;
- боја со светлина;
- бојата со нејзината контрастна боја.

Кога ахроматските бои се мешаат со мешавини од спектралните бои, се добиваат нијанси и тонови (валери), загасити и неутрални. Компонирањето на боите се одвива врз два принципа:

- врз сличности,
- врз различности.

Компонирање врз сличности се базира на сложување на слични бои.

Компонирање врз различности се базира на тријади и неколку варијанти на контрастни бои, и тоа на: единечен комплементарен контраст, двоен комплементарен контраст, расцепен контраст, заемен (мутуален) контраст и тријада.

- *еднобојна (монохромна) комбинација* – се состои од една боја плус бела и црна. Комбинацијата е мирна и монотона, тивка. Може да се оживее ако се внесат поголеми тонски разлики (сл. 37);
- *хармонија по аналогиија* – влегуваат од три до пет блиски бои во кругот на бои. Оваа хармонија е пријатна, блага, мека, лирска (сл. 38);
- *единечен комплементарен контраст* – со комбинирање на кои било две контрастни бои плус црна и бела. Една од двете контрастни бои треба да доминира (сл. 39);
- *двоен комплементарен контраст* – со комбинирање на две хармонични и две контрастни бои (сл. 40);



Сл. 37

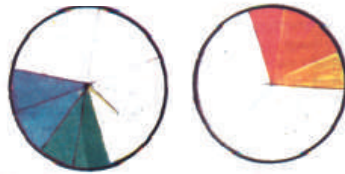

Сл. 38



Сл. 39



Сл. 40



Сл. 41



Сл. 42



Сл. 43



- *хармонија по пат на тријада* – комбинација на три бои, трите основни или трите второстепени бои (сл. 41).
- *расцепен комплементарен контраст* – на една одредена боја не ѝ е спротивставена нејзината комплементарна боја, туку двете бои што се десно и лево од комплементарната (сл. 42);
- *заемен (мутуален) контраст* – се прикажува една боја, околу која се групираат неколку блиски на неа бои или тонови, со што се добива хармонија по аналогија. На главната боја и се претставува спротивно нејзината контрастна боја (сл. 43).

Моделацијата и модулацијата означуваат методи во третирањето на светлината (валери) во сликата. Моделацијата се постигнува со тонови (валери) кога светлото – сенката во една слика се добива по пат на мешање на локалната боја со свој потеман тон, или со бела и црна боја. Модулацијата е метод кој, користејќи ги природните особености на боите, светлината ја третира со светлите и топли бои, а она што е темно – со темните студени бои (сл. 44).



Сл. 44

Боите имаат и одредена симболика, тоа има ликовна вредност само во оние случаи кога истовремено со симболичната врши и ликовна функција (црвената – крв и љубов; белата – чистота, мудрост; црната – нешто непријатно, смрт; итн).

Прашања

1. Што претставува бојата?
2. Како ги делиме боите и кои се нивните својства?
3. Што се тоа валери?
4. Врз кои принципи се одвива комбинирањето на боите?
5. Што претставуваат моделацијата и модулацијата на бојата?
6. Кои се хармонични а кои контрастни бои? Наведи пример!
7. Како се постигнува хармонија по пат на тријада? Наведи пример!
8. Кои се хроматски, а кои ахроматски бои?
9. Кои својства ги има бојата?
10. Кои се студени, а кои топли бои?
11. Како се постигнува заемен (мутуален) контраст?

Вежби

1. Направи три серии на бои од по три бои што се блиски според обоеноста.
2. Направи тонска скала на основните и второстепените бои.
3. Земи еден мотив и третирај го еднаш по пат на моделација на бојата, а потоа по пат на модулација на бојата.
4. Направи едноставна композиција со заемен расцепен контраст.
5. Направи едноставна композиција со расцепен комплементарен контраст.
6. Направи едноставна композиција со една боја плус бела и црна.

Тон

Тонот е степен на светлина во една боја. Со помош на тонот може да се изразат многу функции:

- илузија на трета димензија;
- пластичност на формите;
- волуменот;
- карактерот;
- длабината;
- просторот;
- акцентирање на одделни детали;
- создавање на одредена динамика;
- постигнување индивидуален израз.

Со тонот се изразуваат различни психолошки и емотивни состојби: чувства, немир, нежност, спокојство, радост, тага, драматичност и др.

Тонот може да има и различни квалитети: тежина, тврдост, прозрачност, леснина, нежност, празнина, студеност итн.

Тонските односи кои кај секој автор имаат посебни пропорции се нарекуваат тонски клучеви. Тоа се комбинации од неколку тонови што се наоѓаат на различни позиции на тонската скала:

- молските се хармонични по аналогија;
- дурските се контрастни;
- полниот клуч ги содржи претходните два.

Прашања

1. Што претставува тонот?
2. Какви функции и состојби можат да се изразат преку тонот?
3. Каков може да биде тонот по квалитет?

Вежби

1. Направи тонска скала на ахроматските бои (бела и црна).
2. Направи композиција со молски светол клуч.
3. Постапи форма и направи тон што сугерира линија на трета димензија.
4. Направи композиција што изразува чувство на нежност, радост и ведрина.
5. Направи композиција што изразува чувство на тага, сонливост и драматичност.

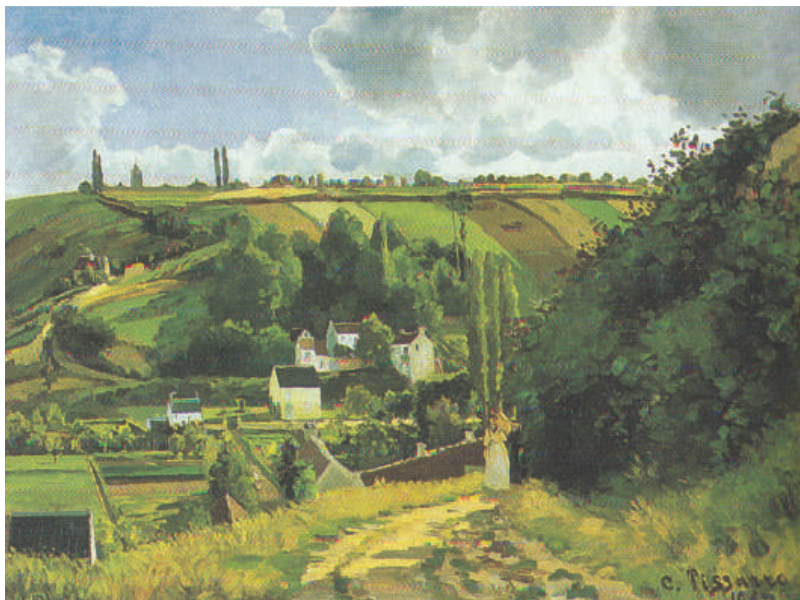

Сл. 45
Camille Pissarro

Простор

Простор е сè она до каде што допира окото. За него се употребуваат поимите:

- позитивен простор (го зафаќа масата на самата форма – зграда, скулптура, тело – и е рамен на нејзиниот волумен);
- негативен простор (просторот што ја опкружува масата, а се наоѓа непосредно околу неа (сл. 46).



Сл. 46
Маска

Проткајување на негативниот и позитивниот простор го има и во релјефите, сеедно дали се плитки или високи. За да се согледа просторот и предметите во него, неопходна е светлина. Светлината може да доаѓа фронтално, одзади, одгоре, оддолу, отстрана.

Архитектурата, скулптурата и муралното сликарство спаѓаат во просторната уметност.

Естетските функции на просторот се да планираат разни објекти, форми и функции во него, на пример решавање на екстериер и ентериер. (сл. 45, сл. 46)



Сл. 46
Ентериер – стилот бидермаер



Сл. 45
Екстериер – оперската куќа во Сиднеј

Илузија на длабочина се постигнува на неколку начини:

- фигурите се поставуваат едни над други (сл. 47 а);
- фигурите се поставуваат едни зад други (сл. 47 б);
- фигурите се во различни големини (сл. 47 в).

Илузија на длабочина, волумен и трета димензија се постигнува и со сенчење, односно моделација.

Воздушна перспектива се добива ако врз светла основа се стават потемни фигури со разновиден тонски интензитет. Како се добие впечаток дека потемните фигури се напред, а посветлите се во заднина (сл. 48 а).

Длабочина во просторот се добива со топли и ладни бои (сл. 48 б) или со спротивставување на чисти и живи бои, со загасени бои (сл. 48 в).

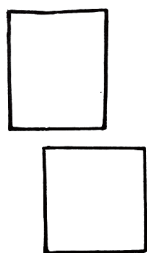

Сл. 47 а

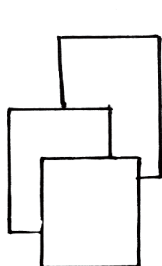

Сл. 47 б

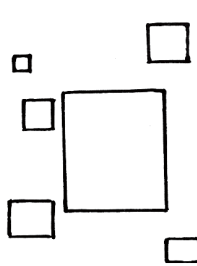

Сл. 47 в

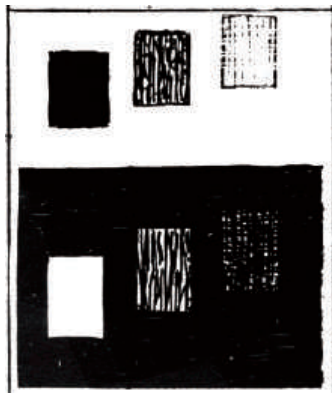

Сл. 48 а



Сл. 48 б



Сл. 48 в

Прашања

1. Што е тоа простор?
2. Каков простор има?
3. Како се постигнува илузија на длабочина?
4. Како се добива воздушна перспектива? (објасни)
5. Како се постигнува длабочина во просторот?

Вежби

1. Изрази длабочина тонска.
2. Изрази длабочина со бои.
3. Направи композиција на елементи со мебел во еден станбен простор.
4. Направи скица, ентериер на една просторија во училиштето.

Перспектива

Перспективата е најпрецизен и најефикасен метод за пренесување на тродимензионални предмети и простор врз дводимензионалната површина.

Постојат *линеарна* и *воздушна* перспектива.

Линеарната перспектива ги утврдува правецот и големина на линиите според точката од која се гледаат.

Воздушната перспектива ги следи промените на тонот и на бојата што настануваат со нивното оддалечување во просторот.

Основни правила, односно конструктивни елементи со кои се претставуваат предметите онакви какви што се, со сите нивни перспективни промени во полето што го опфаќа околото, се:

- видно поле;
- главен зрак;
- главна хоризонтала;
- главна вертикала;
- главна точка;
- собирни точки.

Прашања

1. Што претставува перспективата?
2. Објасни што е линеарна, а што воздушна перспектива!
3. Кои се основните правила на перспективата?

Вежби

1. Направи перспективни цртежи на делови од човечкото тело и цела фигура – линеарно, тонски и во боја.
2. Постави еден простор, прошири го и стесни го со помош на боја.

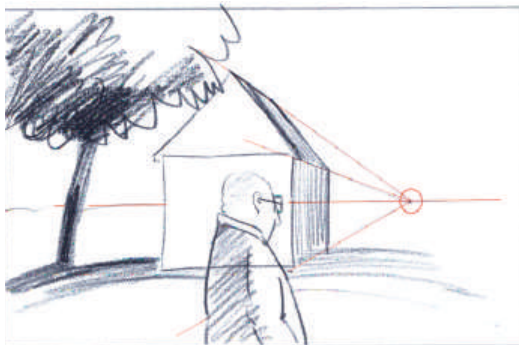

Сл. 49

Централна перспектива од една точка

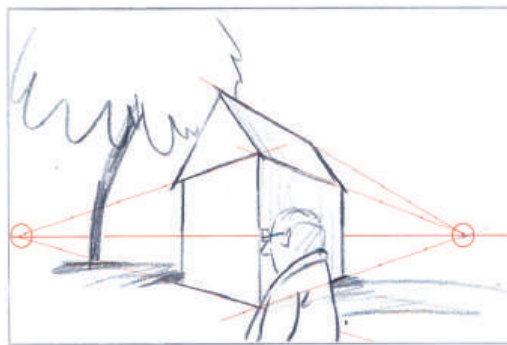

Сл. 50

Централна перспектива од две точки

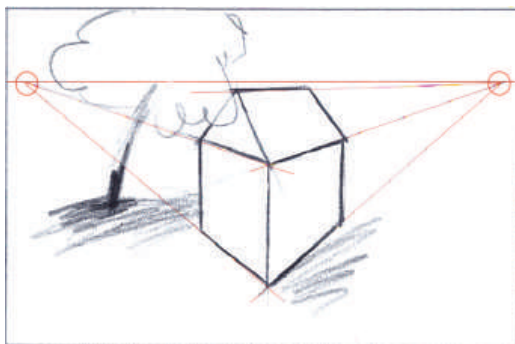

Сл. 51

Птичја перспектива

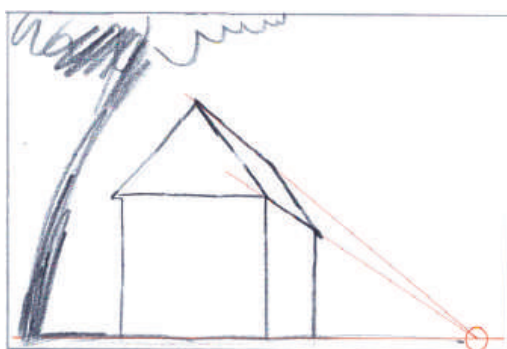

Сл. 52

Жабја перспектива

ПРИНЦИПИ

Повторување

Регуларно повторување е кога еден мотив, форма или линија се повторува повеќе пати без никакви промени. Повторувањето врши многу важна естетска функција. Тоа се јавува често во брстителниот и во животинскиот свет, во дезените, во архитектурата и секаде каде шт е потребна едноставна декорација (декоративна уметност), а може да биде:

- просто (правилно, строго, унифицирано, шаблонско, и остава впечаток на едноличност) (сл. 53)



Сл. 53

- алтернативно (правилно, строго, шаблонско, само што во него учествуваат повеќе ликовни елементи – колку повеќе елементи се вклучени толку композицијата е пожива и побогата) (сл. 54).

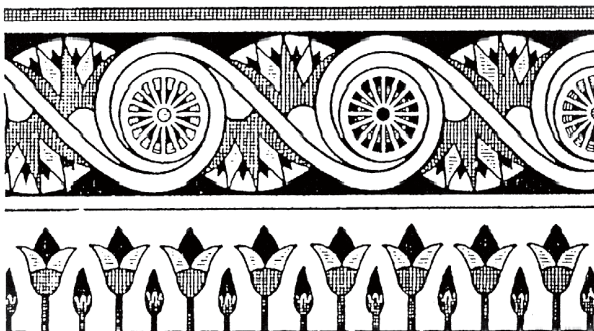

Сл. 54
Орнаменти

Регуларното повторување се употребува за дизајн на текстил, за тапет и за внатрешна архитектура, за декорација на широки површини, особено фасади, ѕидови, подови, тавани и сл.

Прашања

1. Што е регуларно повторување?
2. Што е просто, а што алтернативно повторување?
3. Што се прави за да се внесе повеќе живот во композицијата, а што да се смири?
4. Во која ликовна дејност најмногу се користи повторувањето?

Вежби

1. Направи дезен на текстил со алтернативен ритам.
2. Направи цртеж на релјеф со повторување на мотивите.
3. Направи дезен на украсна хартија со просто повторување.
4. Направи повторување во композицијата со мали промени во насоката.
5. Направи повторување во композицијата со поголеми промени во насоката.
6. Направи повторување во композицијата со промени во големината, бојата и тонот.
7. Направи повторување во композицијата со разлики во сите елементи.

Хармонија

Постојат следниве видови хармонија на ликовните елементи:

- хармонија по аналогија (сличности) (сл. 55);
- хармонија по функција (сл. 56);
- хармонија по идеја (симболи: сонце, месечина, крст, знамиња...).

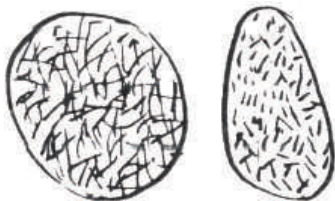

Сл. 55

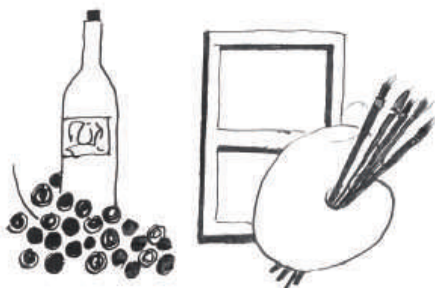

Сл. 56

Прашања

1. Како се постигнува хармонијата на ликовните елементи?
2. Објасни ја хармонијата по функција? (Наведи пример!)
3. Што е хармонија по идеја? (Наведи пример!)

Вежби

1. Направи композиција со неколку елементи во хармонија по аналогија.
2. Нацртај со молив едноставна композиција со хармонични форми.
3. Нацртај портрет.
4. Направи хармонична композиција на елементи од мебел.

Контраст

Контраст значи спротивност. Контрастот ги прави разликите појасни, повидливи, ги акцентира содржините и внесува повеќе динамика.

Видови контрасти:

- контраст во линиите (меѓу права и крива линија, меѓу малку крива и многу крива);
- контраст во големината (меѓу големо и мало);
- контраст во насоката (меѓу вертикална и хоризонтална);
- контраст во тонот (меѓу светло и темно и нивните мешавини);
- контраст во текстурата (рапаво и мазно);
- контраст во просторот (меѓу затворен и отворен простор, внатрешен и надворешен, широк и тесен, мал и голем, меѓу повеќе различни елементи);
- контраст во формата (меѓу праволиниски и криволиниски);
- контраст во бојата (црвена – сина – црвена).

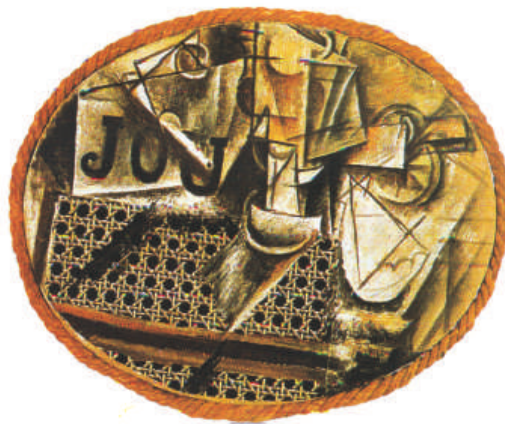

Сл. 57

Пабло Пикасо, „Мртва природа со преплетена столица“ - контраст во форма



Сл. 58
Пабло Пикасо, "Глумец, казна" 1904 год. -
контраст во боја

Прашања

1. Што е контраст и која е неговата функција?
2. Што е контраст во линија, во насока, во тон, во форма? (Наведи пример!)

Вежби

1. Направи композиција со контраст во просторот.
2. Направи контраст во формата и во насоката (кај некоја скулптура).
3. Направи контраст во тонот (на некоја слика).

Градација

Градацијата е постепено преминување од една положба во друга (сл. 59, сл. 60).

Со својата постепеност изгледа смилено, благо, топло, пријатно, неагресивно. Според квалитетот, може да биде: фина, нежна, лесна, суптилна, бавна. Но може, спротивно на

тоа, да биде и силна, тешка, груба, но никогаш остра.

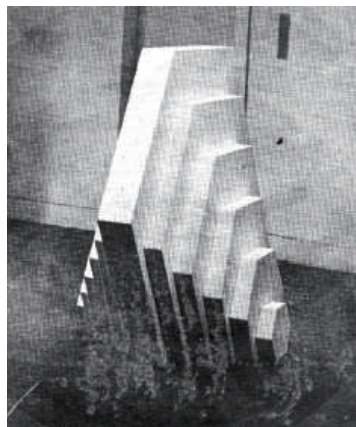

Сл. 59
градација во насока и големина

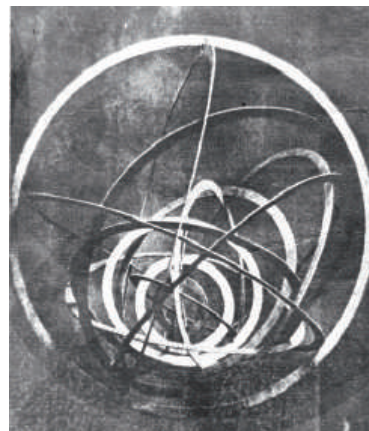

Сл. 60
градација на големина

Прашања

1. Што е градација?
2. Како дејствува според постепеноста и каква може да биде според квалитетот?
3. Наведи пример на градација од секојдневниот живот!

Вежби

1. Нацртај слободна композиција со градација.
2. Нацртај со линија и форма градација на насоката.

Рамнотежа

Рамнотежа во ликовната уметност значи еднаквост во распоредот на тежината во творбата. За рамнотежата не е битно што се мери, туку колку тежи. Рамнотежата може да биде:

- симетрична,
- асиметрична,
- комбинирана,
- радијална.

Симетричната рамнотежа има цврста композиција, сугерира ред, смиреност, цврстина, сигурност, достоинство, трајност и единство. Најмногу се употребува за споменици, за амблеми, за симболи, а многу ретко во ликовното творештво (сл. 61).



Сл. 61

Б. Чушков „Заштитивање“ – фигуративна резба – симетрична рамнотежа

За постигнување *асиметрична* рамнотежа нема правило, сè се решава по чувство, се бара глобално решение на рамнотежата. Асиметричната композиција мора да има и ритам и единство (сл. 62).

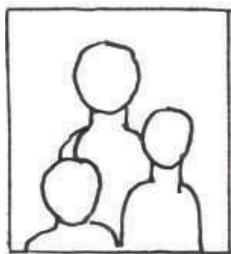

Сл. 62
Асиметрична
рамнотежа

Комбинираната рамнотежа се состои и од симетрична и од асиметрична. Го решава проблемот, создава ред и единство по пат на симетрија, а ди-

намика – по пат на асиметрија. Оваа рамнотежа се користи за големи композиции.

Радијалната рамнотежа е поврзана со радијалната композиција, има рамнотежа, без оглед од која точка се гледа.

Прашања

1. Што претставува рамнотежата и која е нејзината функција?
2. Какви видови рамнотежа има и кои се нивните карактеристики?
3. Која рамнотежа за што е најпогодна?
4. Што е асиметрична рамнотежа?
5. Зошто е потребно да има рам-

нотежа во една слика, скулптура или архитектонски објект?

6. Што е комбинирана рамнотежа и каде може да се користи? Наведи пример!
7. Што е симетрија?
8. Како влијае симетријата на гледачот, а како асиметријата?

Вежби

1. Направи композиција со симетрична рамнотежа (во резба).
2. Направи композиција со асиметрична рамнотежа (во икона).
3. Направи композиција со комбинирана рамнотежа (во слика).

Движење

Движење значи менување на местото во просторот и во времето. Движењето може да биде неорганизирано, односно може да биде израз на некои чувства, но не значи дека како принцип може да се користи во творештвото. Организираното движење се базира врз чувствата и врз темпераментот и се нарекува ритам.

Секое движење изразува нешто. Единствено е важно да се фати движењето, изразувањето. Кога прикажуваме фигури во движење, нема да ни помогне деталното обработување на сликата, туку само набљудување и брзо нанесување движења на хартијата. Само така ќе се разбере човековото тело со сите негови движења. Вежбај да гледаш, и притоа да не се задржуваш на небитни детали. По сликите може да се распознае секое движење. На нив не се прикажани изразени детали. Немој да ги користиш за цртање само дланката и прстите, пушти да се движи целата рака. Ќе забележиш дека сликата одеднаш ќе стане пожива (сл. 63, сл. 64).



Сл. 63



Сл. 64

Ритам

Ритамот е рамномерно повторување на еден или на повеќе елементи. Основни карактеристики на ритамот се рамномерноста во повторувањето и брзината. Има три основни видови ритам:

1. *Регуларен*, кој може да биде: едноставен и алтернативен. Најмногу се користи во декоративната уметност, во народните и во домашните ракотворби, во фолклорот, кај занаетчиските индустриски производи, во дизајнот, во текстилот, кај тапетите и др.
 - Едноставене кога еденист мотив се повторува неограничено, без промени во растојанието и во

мотивот (сл. 65).

– Алтернативен е кога два и повеќе мотиви се повторуваат едноподруго и секогаш го заземаат истото место и истото растојание (сл. 66).

2. *Прогресивен* – кога од една положба во друга, од еден квалитет во друг се преминува врз основа на клуч за пропорциите (сл. 67).
3. *Слободен* – нема апсолутно повторување, повторувањето е слободно.

Во однос на квалитетот, ритамот може да биде: благ, тивок, мек, смирен или остар, нервозен, силен, крут, груб, спор, брз.

Прашања

1. Што преставува движењето, а што ритамот?
2. Какви ритми има и каде се применуваат?
3. Каков може да биде ритамот во однос на квалитетот?
4. Од што зависи ритамот на една уметничка творба?

Вежби

1. Прикажи алтернативен ритам во архитектонска градба.
2. Прикажи слободен ритам во архитектонска градба.
3. Направи споредба на форми со спор и форми со брз ритам.
4. Нацртај форма со прогресивен ритам.

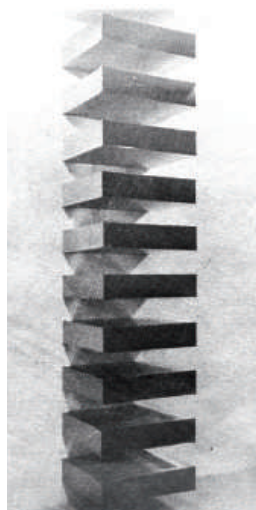

Сл. 65
Прост ритам



Сл. 66
Регуларен алтернативен ритам



Сл. 67
Прогресивен ритам

Пропорции

Пропорциите се односи на големини. Во сè треба да има некаков сооднос.

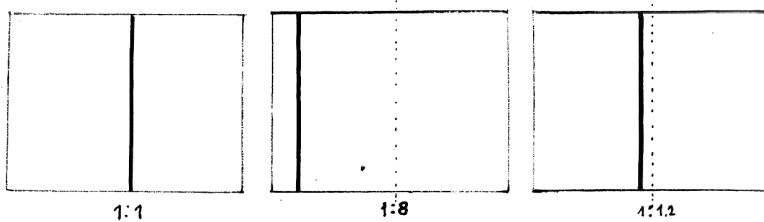

Сл. 68
Некои основни
пропорциски
односи

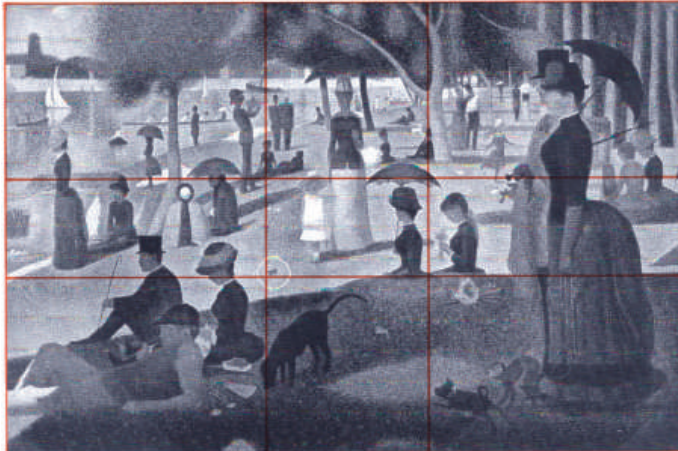

Сл. 69
Жорж Сера, француски сликар,
бил уметник кој своите слики
ги поста-вил геометриски.
Со скицирање во природата
прибирал поттикнувања и
информации што потоа ги
користел во ателјето. Многу
негови композиции можат да
послужат како класични прим-
ери за користење на „златниот
пресек“, што се гледа јасно и на
сликата.
(„Летна недела на островот Ла
Гранд Жат“ - Жорж Сера).

Златно сечење – кај многу гледачи ги исполнува поставените задачи за естетика и хармонија. Пропорциските односи го исполнуваат барањето за единство во разликите, изразени во бројки изнесуваат 1:1, 618, таканаречениот „златен број“ или златно сечење. Поедноставно: овој однос изнесува 2:3.

Пропорции на човечкото тело (се зема стандардна големина). Телото на возрасна личност може да се подели на седум до осум делови. Главата е отприлика една осмина од целото тело. Ако се испружени двете раце, тогаш одалеченоста од прстите на десната рака до прстите на левата рака одговара на должината на телото од главата до стапалото.

Човечкото тело има, секако, многу различни облици. Но, ние мораме да се задржиме на стандардниот облик според реалната анатомија. Овие

начелни пропорции на идеална фигура помагаат во секој вид цртање на фигурата. (Сл. 70).



Сл. 70
Пропорции на човечкото тело

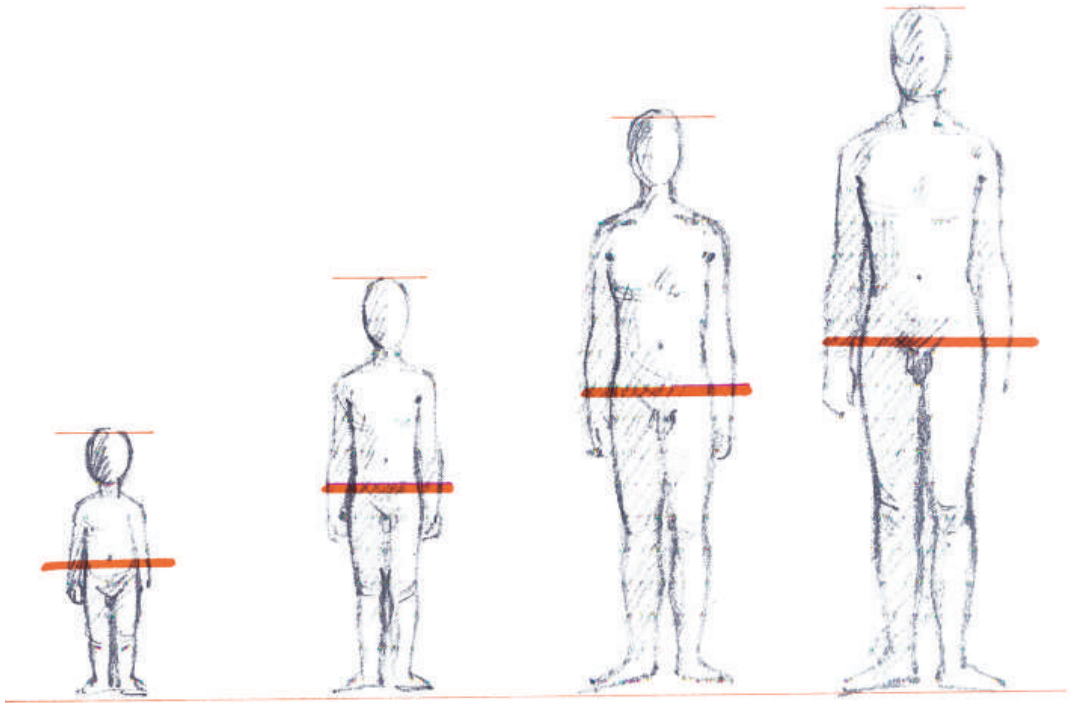

Сл. 71

Овој дијаграм го покажува односот на големините од дете до возрасен човек. Хоризонталната линија ја означува средината на телото, така што јасно се гледа како се поместува оваа линија од стомакот надолу. Додека главата се менува само малку, рацете и нозете растат многу.

Сл. 72

Женските и машките фигури, без оглед на тоа дали се облечени или голи, во основа имаат различен облик. Мажите имаат тенденција кон широки рамиња и тесни колковви, додека кај жените е обратно, тие имаат тесни рамења и широки колковви.

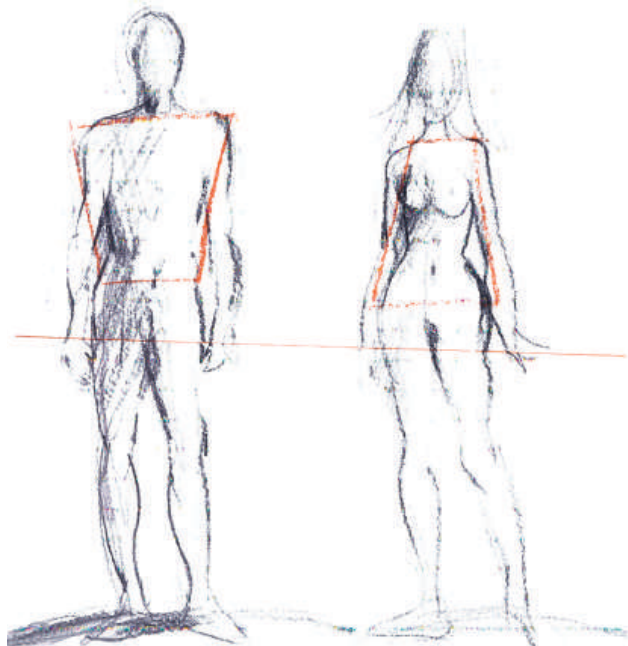

На сите ни е добро познат „човекот од линии“, кој претставува наједноставен симбол за фигура (сл. 73 а). Наместо глава, има топка, а телото е составено од цевки (сл. 73 б).

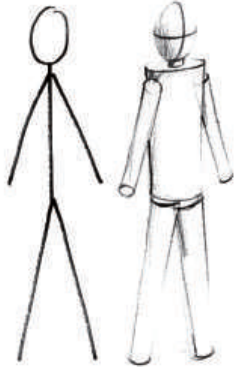

Сл. 73 а

Сл. 73 б

Сликата 74 а претставува скоро довршен „човек од линии“. Основните пропорции се скицирани сосема слободно, со мек молив. При поставување, на фигурата особено се внимава на главата и на средината, која го дели телото на два дела.

Додади ги облините, пополни ги пропорциите, по редоследот: глава – рамења – колкови – нозе. Ако мислиш дека пропорциите и држењето на телото се добри, продолжи да работиш понатаму (сл. 74 б).

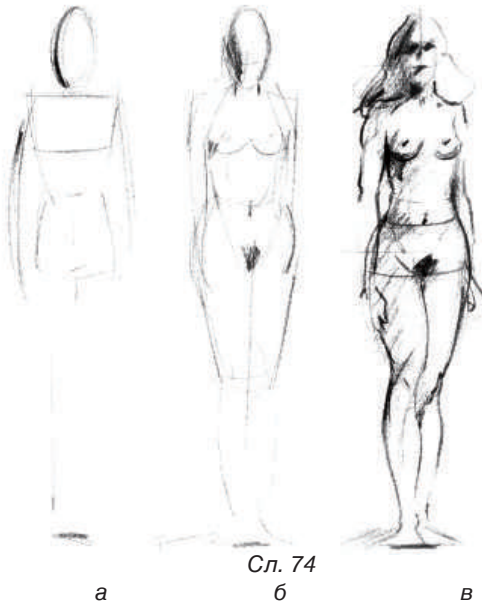

Сл. 74

а

б

в

Со неколку едноставни сенки, фигурата добива облик и станува пластична. сосема едноставно се нанесуваат тонови и сенки, па се забележува како полека се создава солидна фигура, иако не се изработени никакви прецизни детали (сл. 74 в).

Во цртањето е многу битен изразот на лицето. Преку изразот на лицето можат да се прикажат чувствата и расположенијата. Ако малку се анализираат различни лица, се забележува дека постојат некои основни облици што се повторуваат. Тоа се: широки, тесни и тркалезни лица.



Сл. 75

Основниот облик на главата е јајчест, па затоа се црта таков облик за основа. Оваа основа се дели со хоризонтална и вертикална линија. Очите се наоѓаат на хоризонталната средишна линија. Потоа доаѓаат веѓите, веднаш над очите, а носот е на половина пат меѓу веѓите и брадата. Ушите се на висина меѓу веѓите и врвот на носот. Устата одприлика е во првата третина меѓу носот и брадата. Коренот на косата е во горната третина на главата. Сега ги има основните потези на лицето. Со помош на светлината и сенките, покрај носот и очите, лицето станува пластично.

Прашања

1. Што е пропорција?
2. Во што се состои значењето на пропорциите?
3. Што е златно сечење? Кажете го златниот број и какви се односите во златниот број!

Вежби

1. Нацртај пропорции на глава.
2. Нацртај пропорции на човек.

Единство

Во уметничките творби единството се постигнува по пат на доминанта, на следниве три начини:

- со повторување,
- со потсилување,
- со зголемување.

Принципот е многу едноставен и се состои во тоа што еден од елементите – учесниците се става во положба да доминира врз другите (сл. 76, сл. 77, сл. 78).

Прашања

1. Каква е важноста на единството во уметничките творби и како се постигнува?
2. На кои начини може да се постигне доминанта?
3. Која е функцијата на доминантата?

Вежби

1. Нацртај единство по пат на доминанција со повторување (на мебел – плакар).
2. Нацртај единство по пат на доминанција со потсилување (на плакар).
3. Нацртај единство по пат на доминанција со зголемување (на плакар).



Сл. 76
Доминанција со повторување

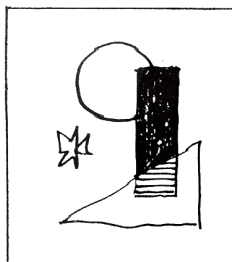

Сл. 77
Доминанција со потсилување

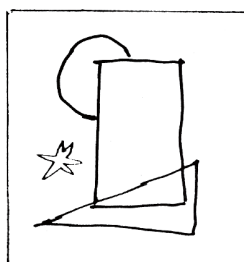

Сл. 78
Доминанција со зголемување

Композиција

Композицијата е прашање на односите во една уметничка творба; прашање на основната маса и рамнотежата. Според прифатената типизација, има три видови композиции:

- отворена,
- полуотворена или фриз,
- затворена.

Овие три видови според својата функција и според начинот на кој се изведуваат, се делат на две големи групи:

- мрежеста (тапетска) композиција;
- слободна композиција.

Мрежестата (тапетска) композиција – се развива со помош на мрежа од правилни геометриски форми, кои во регуларен ритам се повторуваат бескрајно во две и во повеќе насоки (примена: тапети, килими, платна, шамии, облека, завеси, подови, декоративни хартии и др) (сл. 79).

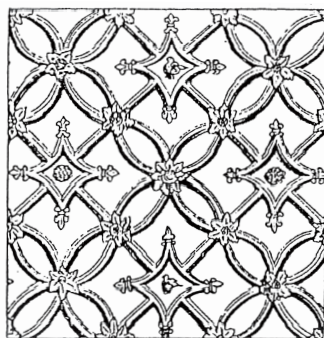

Сл. 79
Плафонска декорација

Слободна композиција – се работи сосема слободно без мрежа, без ограничувања и строго повторување (примена: слободно творештво – уметноста) (сл. 80).

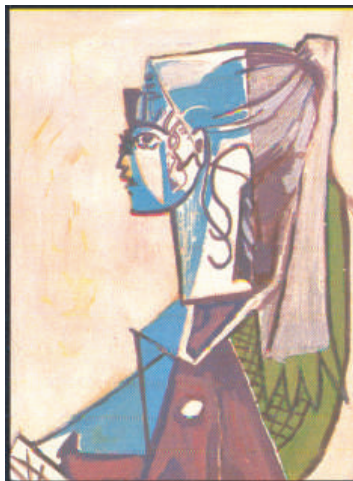

Сл. 80
Пабло Пикасо,
„Портрет на девојка“

Триаголна композиција – мотивот е сместен во еден или во повеќе триаголници (сл. 81).



Сл. 81
Иконата „Богородица
Пелагониска“

Радијална композиција – секогаш е кружна или елипсовидна и секогаш е централна.

Дијагонална композиција – има мотиви кои се дијагонално насочени.

Шаховска композиција – нема определена форма, фигурите се распределуваат како во еден вид слободно шаховско поле, од двете страни на замислената оска, така што секоја од нив лежи на друга вертикала и на друга хоризонтала.

Прашања

1. Што е композиција?
2. Какви видови на композиција има?
3. Кои се нивните карактеристики?
4. Што е карактеристично за триаголната композиција?
5. Што е радијална композиција и каде се применува таа?

Вежби

1. Нацртај отворена мрежеста композиција.
2. Направи слободна полуотворена композиција (фриз) со нагласен ритам.
3. Направи шаховска композиција.
4. Направи радијална композиција (розета).
5. Направи дијагонална композиција.

2 СЛИКАЊЕ



СЛИКАРСТВО

Сликарски техники се:

- пастел,
- акварел,
- темпера,
- фреска,
- енкаустика,
- маслена,
- колаж,
- мозаик,
- витраж,
- таписерија.

Во сликарството главни изразни средства се линијата и бојата. Ако ги разградиме материјалните елементи на сликата, доаѓаме до четири основни средства, кои ја градат сликата:

- бојата со која слика сликарот;
- течност со која ја разредува бојата,
- алат со кој ја нанесува бојата;
- подлога на која се гради уметничкото дело.

Во однос на бојата, средствата за сликање можат да бидат течни и крути.

Крута техника е пастелот, додека течна техника се водните (акварелни) бои, гважот, температа, фреската и маслената боја.

Постојат повеќе техники во сликарството кај кои нема посебна подлога, туку бојата се наоѓа во материјалот со кој се гради творбата, како што е: мозаикот, волницата за таписерија, стаклото за витраж, дрвото за интарзија и др.

Алат со кој се нанесува бојата најчесто се четките во најразлични облици и големини, изработени од најквалитетни и ретки влакна. Освен четката, како алат за сликање, се користи и шпаклата (во различен облик и големина). Овде накусо ќе се задржиме на повеќе техники што се присутни во сликарството со нивните основните карактеристики,

специфичности и изразни способности. Да се направи добра слика не е ни малку едноставно. Ако толку ја посакуваме, најпрво треба да изработиме скица (неколку скици) и малку да размислиме. Развојот на сликата преку скица овозможува таа добро да се подготви. Идеите брзо се претставуваат во скица. Се скицира од сеќавања или фантазија. Денес скицата се гледа и како завршено дело. Се слика со боички (дрвени), фломастери во боја, пастелни креди, мрсен пастел, акварел, гваш, акрил, маслени бои, комбинирана техника и др.

Пастел

Пастелот се изработува во стапчиња како креда, но направен е од многу ситен фин пигмент. Со помош на овие стапчиња во боја се слика на фина рапава хартија, која може да биде тонирана во боја. Работата со пастелот бара посебна умешност, мајсторство и нежност за да не ја изгуби својата специфичност. Карактеристика на пастелот е мекоста и просирноста што се добива со сликање на материјата и на кожата. Познати мајстори на оваа техника се: Де Ла Тур, Моне, Дега, кој во својот пастел ни пренесува сцени од животот на театарот, од балетот, односно играта.



Георгиевски, „Пророк“

Акварел (водни бои)

Акварелот е многу стара сликарска техника, позната уште од II век во Кина и Јапонија. Многу мајстори работеле со оваа техника низ историјата на уметноста. Акварелот е погоден за оние работи што носат во себе свежина и сјајност, поради неговата карактеристика на прозирноста, јасни и темни тонови. Како постапка, бара брзо и лесно работење.

Има повеќе начини на работење од кои можеме да ги споменеме:

- *Ал-прима*, кога се работи брзо и директно водено на водено, без навлегување на боја во боја, без корекција.
- *Слоевито* работење, кога имаме обликување и потсликување по неколку пати врз веќе нанесена боја.

Покрај чисто акварелната постапка може да се употреби и комбинација на друг материјал, како: цртеж, туш, креда и др. Четките за оваа техника се кружни, лесни и нежни, направени од специјални влакна од јазовец и од камила. Хартијата за сликање е рапава и брзо ја впива водата.

Темпера

Температа е густа леплива боја, направена од пигмент помешан со јајце, казеин или млеко (старите мајстори ја подготвувале рачно).

Карактеристика на оваа боја се густината, непрозирноста, пригушените нијанси без висок интензитет. Има оригинален израз на пригушеност и тежина, а ги нема прозирноста и нежноста на акварелот. Како подлога може да послужи хартија, дрво или сид.

Фреска

Фреската е сидна слика на која подлогата ѝ е малтер. Името фреска доаѓа од италијанскиот збор **фреско** – што значи свежо. Свежо се однесува на начинот на работење, како и на самата техника, која секогаш изгледа свежо. Може да се работи на сув малтер (**ал секо** постапка) и директно на свеж, уште воден малтер. Поради брзината на работата, сликарот век е има подготвено скица за работа на картон. Поставена на сидот во заедништво со архитектурата, фрес-



Акварел

ката изгледа монументално. Меѓу најубавите фрески се грчките и римските, меѓу кои – фреските од Помпеја.



Никола Мартиноски,
„Шумадијска идила“



Борко Лазески
– фреска

Енкаустика

Енкаустиката е стара техника што ја забележуваме поради нејзината древност и поради загатката како е работена. Техниката во себе носи карактеристики на маслената техника, но настаната е во II и III век од нашата ера, додека постапката е со работење во восок. Дури и денес нема одговор на кој начин се изработени овие ликовни творби, кои сè уште фасцинираат со својата свежина и неменливоста на бојата. Се смета дека е работена со метални стапчиња со восок на загреана подлога. Познати портрети во оваа техника се „Фајумските портрети“, од северен Египет. Тоа се древни насликани плочи, што се поставуваат на саркофагот на починатиот.



Фајумски портрет

Маслена техника

Маслената техника се појавува во периодот од XIV до XV век од нашата ера. Маслото – маслената техника – може да ги има карактеристиките на другите техники, во зависност од тоа како се работи. Може да изгледа како пастел, суво и нежно, како аква-рел – ако е лазурно сликано итн. Има голема скала на можности – од најсветло до длабоко темно. Во повеќето слики е искористен тој приказ на светло-темно, добивање на ефекти на осветление, светли точки на отсјај, стакло, садови, керамика, драперија итн.

Маслена техника се вика затоа што како боја се употребува маслено разреден пигмент, а со самото нанесување на подлогата се употребува ленено масло или терпентин. Како подлога најчесто се употребува платно, но може и хартија, картон, дрво, стакло, метал, сид, но со претходно премачкување на слој пре-парација (грунд).



Иван Велков – „Круг“
масло на дрво



Никола Мартиновски –
„Мајка со дете“,
масло на платно



Трајче Јанчевски – „Триптих I - A“,
масло на платно

Колаж

Колажот е техника на лепење, поставување, апликација, еден материјал на друг, хартија во боја, текстил, дрво, стакло, фотографски весници, понекогаш и предмети или исцртани натписи на подлога. Со композирање на бојата, големината, формата и разновидноста на материјалот се реализира ликовната творба.



Јадранка Урдареvsка – колаж



Ленче Лабеска Гулевска
– „Во Лазарополе“



Ленче Лабеска Гулевска
– „Камен“

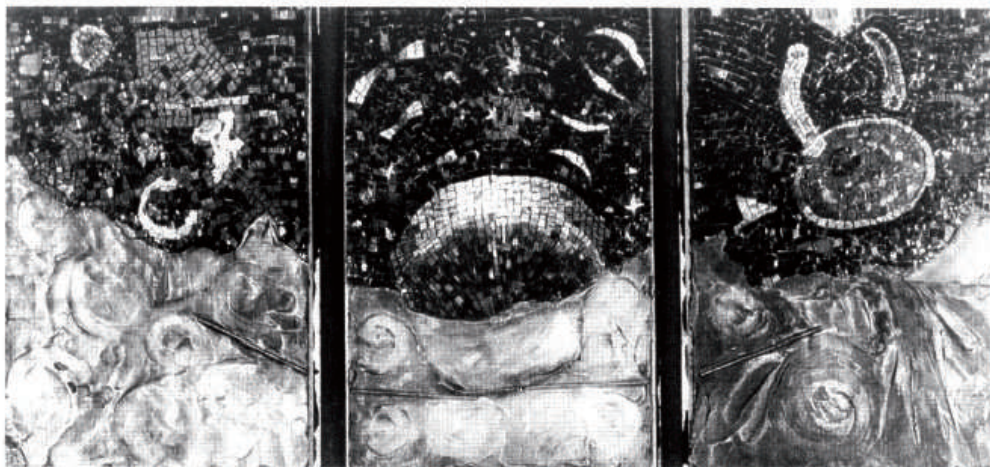

Бајрам Газанфер – мозаик
„Искушението на Јероним“

Мозаик

Мозаикот е декоративна слика од разнобојни форми на камен, стакло, керамика или друг материјал. Се подготвува како скица на картон, на кој се лепат (поставуваат) разнобојни камчиња искршени во облик на мали коцки. Потоа, на нив се нанесува малтер и мозаикот во плочи се вградува на ѕид.



Детаљ од мозаик

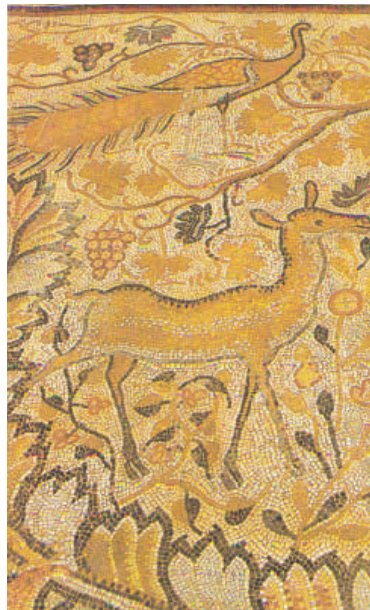

Голема базилика,
нартекс – поден мозаик,
детаљ, кошута и паун



Голема базилика, нартекс – поден мозаик,
детаљ, дивојарец



Детаљ од мозаик

Витраж

Витражот се работи со обоени стаклени површини, оградени со олово, кое ги држи како рамка во целина. Стаклените обоени површини не се рамномерно ситни, како мозаикот, но се со разноврсни форми и големина на површините. Посебна специфичност на витражот е тоа што, поставувајќи го на прозорците и на надворешните површини на градбата, ја користи дневната светлина што се менува во текот на денот, а со тоа го менува доживувањето на витражот. Најубавите примери на витражот се катедралите Шартр, Нотр Дам во Париз.



Нотр Дам,
детал од витраж во катедрала
во Чартрес

Таписерија

Таписеријата се изработува од волнени или од свилени конци – подебели или потенки, погубри или помазни – во облик на килим, кој служи како декоративен предмет. Комбинираните бои, површините и линиите, структурата и разноликоста на материјалот и ткаењето даваат посебна убавина на овој вид ликовна творба.

Познати автори на таписерија се: Димче Коцо, Мира Спировска, Рада Петрова, Душко Стојановски, Доне Милјановски и др.



Роберт Мастер, Мадона со дете,
детал од витраж во катедрала во Јорк

Македонски сликари

Во македонското сликарство познати автори се: Лазар Личеновски, Димитар Пандилов, Никола Мартиновски, Љубомир Белогаски, Вангел Коџоман, Вангел Наумовски, Васко Ташковски, Ристо Калчевски, Димитар Кондовски, Душан Перчинков, Танас Луловски, Петар Мазев, Глигор Чемерски, Владимир Георгиевски, Ана Темкова, Рубенс Корубин, Родуљуб Анастасов, Симов Шемов, Димитар Манев и др.



Димитар Пандилов,
„Собирање на снопје“



Никола Мартиновски – „На приемен ден“



Лазар Личеновски,
„Афиони“



Васко Ташковски

Познати светски сликари

Во средниот век од сликарството застапена е фреската и витражот. До процут на сликарството доаѓа во раната ренесанса каде се менуваат темите на уметничките дела, место црковни содржини се појавуваат мотиви од современиот живот.



од раната ренесанса - Ѓото Ди Бондоне - Оплакување, Падова



од раната ренесанса - Јан ван Ајк - Џовани Арнолфини и неговата невеста



од раната ренесанса - Мазачо - Прогонување од рајот



од високата ренесанса - Микенџало Буонароти - Создавањето на Адам



од раната ренесанса - Сандро Ботичели - Раѓањето на Венера

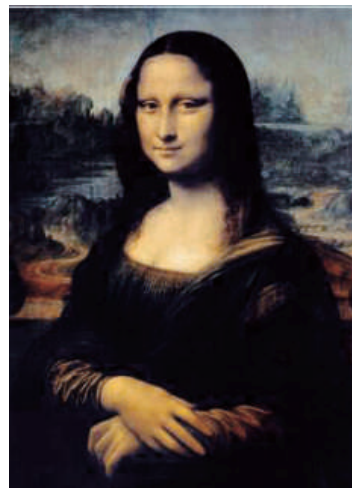

од високата ренесанса - Леонардо да Винчи - Мона Лиза



од високата ренесанса - Тицијан - Венера



од високата ренесанса - Рафаело Санти - Сикстинска Мадона



ренесанса 16. век, Германија - Албрехт Дирер - Автопортрет



ренесанса 16. век, Германија - Матијас Гринвалд - Распетије



ренесанса 16. век, Германија - Лукас Кранах - Адам и Ева



ренесанса XVI век, Германија - Ханс Холбајн-портрет



ренесанса XVI век, Холандија - Хиероним Бош - Рајска градина



ренесанса XVI век, Холандија - Питер Бројгел- Слепиот води слеп

Поимот маниризам се употребува за претерано извештачен стил. Се јавува помеѓу ренасансата и барокот во XVI век. Најзначајниот уметник во периодот на маниризам е Ел Греко.



ренесанса XVI век, Франција - Жан Клуе - портрет на Франсоа први



маниризам XVI век, Шпанија - Ел Греко - Погребувањето на грофот Оргаз

Уметноста на барокот

Во XVII и XVIII век триумфира барокната уметност.



барок во Италија - Караваџо -
Повикувањето на свети Матеј



барок во Фландрија - Петер Паул Рубенс -
Грабнувањето на Лефкиповите
керки



барок во Холандија - Рембрант ван Ријн -
Нокна стража



барок во Шпанија - Диего Веласкез -
Дворски благороднички



барок во Франција - Николас Пусен -
Пастири на Аркадија



барок во Холандија - Рембрант ван Ријн -
Нокна стража

Уметноста на рококо

Во XVIII век се јавува еден нов стил наречен рококо кој ќе се рашири во цела Европа и во империите на Шпанија и Португалија. Неговата најкарактеристична црта е неизнудената радост што прави да се развие интезивна креативна активност во сите домени на уметноста.



рококо во Франција - Антоан Вато - Жил



рококо во Англија - Томас Гензборо - Керките на сликарот брќаат пеперутка

Во XIX век се формираат одделни уметнички правци, што се сменуваат со позабрзан ритам, како што немало

дотогаш. Внесена е разновидна ликовна проблематика, со нови содржини и форми што го менуваат односот спрема визуелната реалност.



неокласицизам - Жак Луј Давид - Заклетва на Хораците



романтизам - Теодор Жерико - Сплавот на медуза



романтизам, Англија - Вилијам Тарнер - Дожд, пареа брзина



романтизам, Шпанија - Франциско де Гоја -
Стрелање на побунетите



импресионизам - Огист Реноар -
Мулен де ла Галет



реализам - Гистав Курбе -
Сликарското ателје



импресионизмот - Едуард Мане -
Појадок на трева



импресионизам - Клод Моне -
Станицата Сен-Лазар

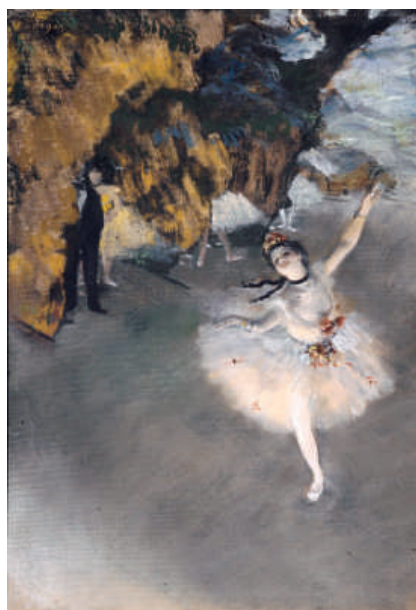

импресионизам - Едгар дега - Свезда



поинтелизам - Жорж Сера -
Неделно попладне на островот Гранд Жад



постимпресионизам - Винсент Ван Гог -
Свездената ноќ

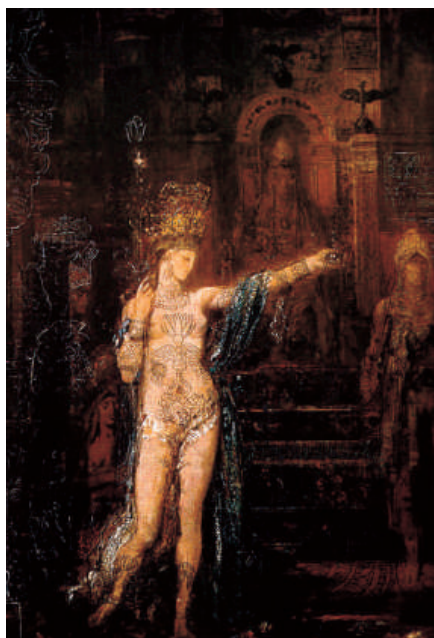

симболизам - Гистав Моро - Салома



симболизам - Пјер Бонар -
Акт пред светлина

Во XX век, како последица на новите
сознанија и откритија се претставу-
ваат сликарите:



кубизам - Пабло Пикасо - Герника



кубизам - Жорж Брак - Девојка со гитара



фовизам - Анри Матис - Танц



експресионизам - Едуар Мунк - Крик



футуризам - Умберто Бочони - Портрет

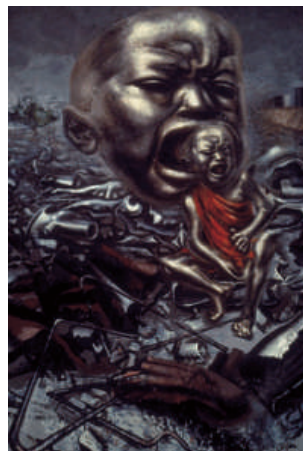

експресионизам - Давид Алфаро Сикеирос -
Ехото на еден крик

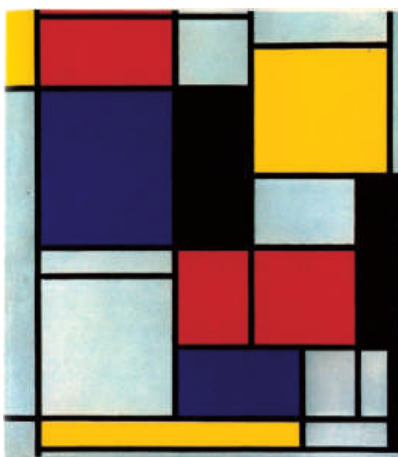

светот на беспредметното - Пит Модријан -
Композиција



експресионизам - Оскар Кокошка -
Плакат за драмата Пиета



нови видови реалност - Фернан Леже -
Мајка и дете



хиперреализам - Ники де Сен Фал -
Црна нана



критички реализам - Георг Грос - Сив ден

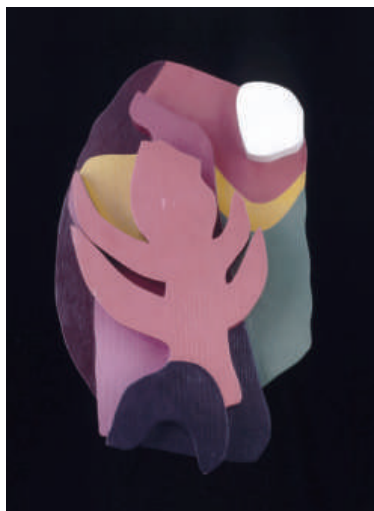

дадаизам - Ханс Арп - Шума,
форми на земјата



поп арт - Енди Ворхол - Мерлин Монро



нов реализам - Ив Клајн - церемонија на
сликање



сликари на фантазија метафизичка школа -
Марк Шагал - Чудовишта



надреализам - Салвадор Дали -
Постојаноста на полнењето



оптикалната уметност - Виктор Вазарели -
Зебри

Прашања

1. Наброј ги сликарските техники?
2. Каква уметност е сликарството?
3. Какви материјали се употребуваат?
4. Каква техника е акварелот и на колку начини може да се слика?
5. Што е тоа маслена техника и какви материјали се употребуваат? Објасни!
6. Што е тоа витраж?
7. Каква техника е мозаикот?

Вежби:

1. Направи слика со комбинирана техника (туш и акварел).
2. Направи слика во пастелна техника (сув пастел).
3. Направи витраж.
4. Направи слика за мозаик (со сув пастел).
5. Направи колаж во комбинирана техника.

3

ГРАФИКА



ГРАФИКА

Ликовната творба која настанала со отпечатување во различни техники на умножување се нарекува *графика*. Уметникот на подлога од хартија или платно употребува:

- молив,
- јаглен,
- перца,
- четка.

Графичарот како прибор за цртање употребува:

- метални шилци, или
- камена подлога.

Оваа графичка подлога се вика матрица. На матрицата се нанесува печатарска боја и со отпечатување се добиваат графички листови – оригинални ликовни графички творби. Името графика потекнува од грчкиот збор **графие** (пишување). Во XIX и во XX век, графиката почнува масовно да се применува со усовршување на машините за печатење. Доаѓа до поделба на:

- оригинална и
- репродуктивна графика.

Оригинална или уметничка е онаа графика, што и понатаму се изработува рачно во одреден број листови, а *репродуктивна* е онаа што се печати

чисто машински и служи за разни потреби (илустрација за весници, за книги, за дипломи, за поштенски марки итн.).

Според начинот на обработката на матрицата за печатење, во графиката разликуваме:

- висок печат (дрворез, линорез);
- длабок печат (бакрорез, бакропис, акватинта);
- површински печат (литрографијата и сито печат);
- комбиниран печат.



Спиро Ѓорѓиев,
„Св. Петар и Павле“ –
дрворез



Зоран Бошковски,
„Светлина“ – дрворез

Висок печат

Еден од најстарите видови на висок печат е **дрворезот**. Подлогата за работа е рамна, мазна дрвена плоча од одлежано дрво (цреша или круша). Дрворезот датира од XII и XIV век и служел за печатење текст или како украс (гравура во книгите). Најпознат мајстор е графичарот А. Дирер од XVI век. Неговата работа на графиката е неспоредлива по своите достигнувања, во создавањето циклуси од поголем број листови во дрворез и бакрорез. Дрворезот Четириите јавачи на Апокалипсата ни открива силна грозоморна визија со цврсти изразни ликови и богата линеарна структура. Дирер оформува зрел графички стил; со што ја преобразува техниката на дрворезот, а влијае и надвор од Германија.



Алберт Дирер -
Четириите јавачи на Апокалипсата

Во XIX век Шпанецот Франциско де Гоја, во времето на францус-

ката револуција, го создава првиот циклус графики „Капричос“, во кој остро го исмева декадентното шпанско општество, со сите негови пороци, лудости и лекомислености. Првиот наслов на бакрописот за „Капричосите“ гласи „Сонот на разумот раѓа чудовиште“.

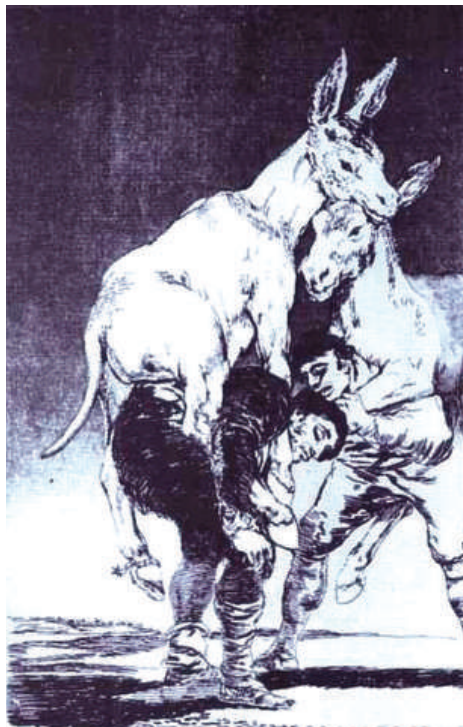

Франциско де Гоја - Капричос

Вториот циклус е на тема Ужасите на војната.



Франциско де Гоја - Ужасите на војната -
бакрорез

При крајот на животот, Гоја изработува серија на бакрорези „Тавромахија - Борби со бикови“.



Франциско де Гоја - „Тавромахија - Борби со бикови“ (бакрорез)

Линорезот се изведува на плоча од линолеум, која е помекa и полесна за работа од дрвото. Вдлабнатите црти во линолеумот имаат посебни карактеристики од оние во дрвото. На линолеумот линиите се меки и заоблени, додека во дрвото се аглести, збиени и остри. Подготовката за подлогата за дрворези за линорез е иста. На подлогата со рака се нанесува бела темпера. Со туш се исцртува цртежот и со длето се вдлабува (вади) белата површина, додека црната останува. Со валјак се нанесува печатарска боја, која останува на површината



Лидија Вујисик - „Движење“ - линорез

(високиот дел). Оттаму доаѓа и името висок печат. На матрицата – подлогата се става хартија и со преса (притисок) се врши отпечатување.

Длабок печат

Во длабок печат се вбројуваат бакрорезот, бакрописот, сувата игла, стругањето, акватинтата, монотипјата и др.

Бакрорез

Бакрорезот е техника што за подлога има бакарна плоча со дебелина од 1 до 3 см на која со шилести и наострени алатки директно се реже цртежот на плочата. Бојата се втиснува во длабочините со отстранување од горната површина. Се печати со хартија малку навлажена, која навлегува во засеците и ја повлекува бојата. Линијата на бакрорезот е цврста, тврда и отсечна – за разлика од бакрописот.

Бакропис

Бакрописот е техника во која бакарната плоча се премачкува со восок на кој не се врежува, вдлабува линијата, туку слободно се црта со игла. Кога цртежот ќе биде готов, плочата се става во киселина, која го нагризува металот до саканата длабочина. Бакрописот е мека лирска техника. Еден од најголемите мајстори на бакрописот е Ребрант. Другите техники во длабокиот печат се со повеќе сложени обработувања на металот, со што се добиваат богати ефекти при печатењето.



Атанас Ботев, „Rorschach“ - бакропис

Површински печат

Површински печат се нарекува затоа



Марија Лазаревска,
бакропис

што својата печатарска способност материјалите не ја постигнуваат со својата висинска разлика, туку со помош на хемиски и физички процеси кои се случуваат на површината на која се работи.

Во овој печат спаѓаат: *литрографијата* и *ситопечатот*.

Литрографија

Како подлога се употребува камена плоча со дебелина од 10 до 15 см. Тоа е вид порозен камен. Каменот прво добро се чисти, израмнува, пере и суши. Цртежот се нанесува со литрографска креда или со туш и се остава мрсна трага. По ова, со киселина и со гуми-арабика, каменот се обработува. Процесот на подготовката подразбира: на местата каде што е цртежот треба да има мрсна трага која ја прима бојата, а другата – навлажената површина – ја одбива бојата. Литрографијата е богата скала на тонови, нијанси од бледо сиво до



Томислав Крмов - „Движење VIII“ -
литрографија

длабоко црно, течно или суво ако се работи со туш или со креда. Може да се изведува и во боја.

Ситопечат

Ситопечатот е најнова техника, која за печатење употребува мрежаста основа низ која се нанесува боја – се отпечатува. Ситото се премачкува со специјална емулзија, која се обработува на фотоначин. Се добиваат пропусни и затворени површини низ кои минува бојата. Оваа техника е многу лесна за изведување.

Комбиниран печат

Во овој печат се комбинираат повеќе техники на печатење.

Во Македонија познати графичари се: Драгутин Аврамовски-Гуте, Томислав Крмов, Драган Биков, Костадин Танчев, Трајче Димчевски, Зоран Јакимовски, Димче Николов, Димитар Малиданов и др.

Прашања

1. Наброј ги графичките техники!
2. Каква техника е линорезот?
3. Какви материјали се употребуваат при изработката на бакорез?
4. Што е бакропис?
5. Што е литрографија?

Вежба:

1. Направи графика во техника линорез.

4

ДИЗАЈН



ДИЗАЈН

Дизајнот се занимава со надворешно обликување на сè она што го употребуваме и купуваме за нашите секојдневни потреби и она што го гледаме со цел да нè информира или да нè упати на нешто. Во ова ликовно подрачје работат ликовни уметници кои ги именуваме како дизајнери. Во визуелните комуникации ги именуваме посебно како графички дизајнери, а другите се дизајнери за текстил, мебел, амбалажа, стакло, керамика, додека оние што дизајнираат облека ги викаме можни креатори, а уметниците што дизајнираат костими за театар и филм костимограф.

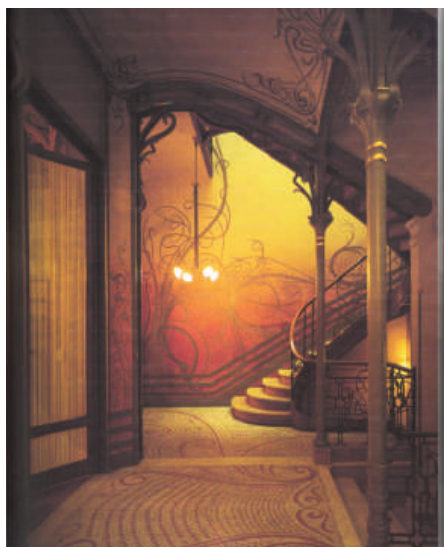

ентериер, внатрешно уредување

Дизајнот е процес на создавање и развивање план за естетски и функционален предмет, за што е потребно соодветно истражување, размислување, моделирање, приспособување и редизајн. Се користи како завршен план за дејство (цртеж, модел или друго опишување).

Дизајнот се постигнува во повеќе области:

- архитектура;
- комуникациски дизајн;
- веб дизајн;
- графички дизајн;
- индустриски дизајн;
- моден дизајн;
- внатрешен дизајн;
- театаски дизајн;
- универзален дизајн.

Графички дизајн

Во визуелните комуникации како што се: плакатот, книгите, весниците, списанијата, билбордите, флаерите, рекламите и сè она што се печати го работат графичките дизајнери.

Графичкиот дизајн е применета уметност. Има задача графички да ги обликува комуникациите на различните медиуми. Тука спаѓаат: весниците, списанијата, плакатите, билбордите, визит-картичките, маркетинг на производи и сл. Новото значење на графички дизајн вклучува графички продукции приспособени кон електронските медиуми, Интернет, телевизија и др. Графичкиот дизајн е уметност и професија, која ги избира и преуредува визуелните елементи, како што се типографија, фотографија, илустрација, симболи, заради пренесување пораки на одредена публика. Задача на графичкиот дизајнер е комбинирање на визуелните и вербални елементи во една организирана и ефективна целина. Писателите создаваат зборови и реченици, фотографите и илустраторите создаваат визуелни елементи, додека графичкиот дизајнер создава композиција (целина) на визуелна комуникација. Се применувал во различни облици во текот на историјата во Кина, во Египет и во Грција. Со појавата на печатењето во XV век од нашта ера, графичкиот дизајн се приспособува на новите медиум и оттогаш се развива непрекинато. Во

1922 година А. Двигинс на оваа нова област и го дава името графички дизајн.

Со графичкиот дизајн се прикажуваат:

- визуелен идентитет (изработка на логотип, знак, бренд);



Лого

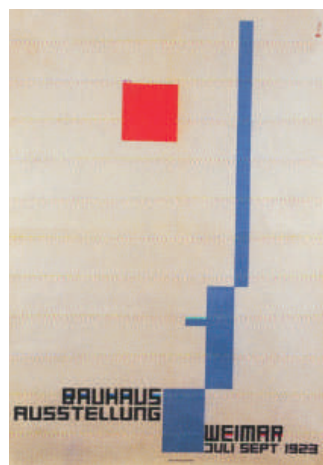

Постер



Брендот “Кока-Кола”

- обликување на печатени медиуми и маркетинг огласување (плакати, летоци, проспекти, брошури, каталози, книги);
- етикета (амбалажа, пакинг-дизајн);
- илустрација (книги, каталози).

Уникатен и индустриски дизајн

Уникатниот дизајн во уметноста се однесува на создадена творба, единствена и оригинална сама по себе. Уникатниот дизајн е специфичен во обликот, содржината, материјалот, функцијата, а вредноста му е многу поголема во однос на индустрискиот дизајн. Се применува во ликовната



Плакат

уметност и во сите области на дизајнот (ламби, автомобили, мебел, санитарна керамика, апарати итн.). Во уметноста, творбата се изработува постапно од избор на содржината, материјалот, функцијата, изработката на скица – облик на делото, бојата, текстурите, големината, студијата, па сè до финализација на материјалот. Особено се внимава на практичноста на делото во фаза на изработката и неговата естетика.



Уникатен дизајн



Уникатен дизајн



Уникатен дизајн

Индустијата произведува милиони и милиони разни производи секоја минута за потребите на човекот. Секој производ го привлекува купувач от со својот естетски изглед, како што е на пример: автомобилот, играчките, накитот, мебелот, предметите за домаќинство итн. Овој вид естетско обликување го нарекуваме индустриски дизајн.

Принципот на модерното индустриско обликување се состои во постигнување единство на функцијата, процесот на производство и својствата на материјалот. Тоа значи: поедноставување на предметот, на неговото производство и употребливоста. Предметот мора истовремено да биде и убав и целообразен, но во својата суштина претставува одреден општествен однос.



Индустриски дизајн

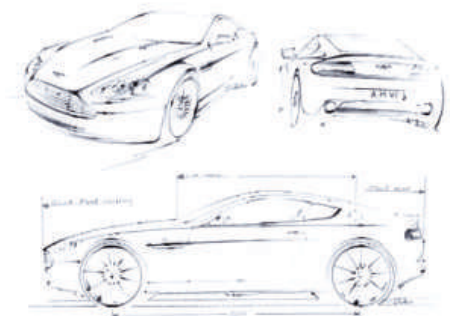

Индустриски дизајн на автомобил

Познат дизајнер е Герит Томас Ритвелд со неговото дело Фотелјата во црвено и сино, конструирана од боени парчиња дрво префабрикувано со

машина. Кога ќе се погледне, таа изгледа тврда, антианатомска, многу неудобна и не е употреблива како столовите изработени од друг материјал.



Герит Томас Ритвелд -
Фотелја во црвено и сино

Бараната поврзаност меѓу уметноста и занаетството, како што предвиде Ван де Велде, го инспирира Ритвелд да оствари поврзување на уметноста со индустриското производство. Фотелјата блоу на група автори Де Пас, Ломаци и Д'Урбино и Сколари е проѕирна, лесна пластика што се две, може да се приспособува на секој вид простор и декорација.



Фотелјата Блоу од група автори

Позната е нивната фотелја во форма на безбол ракавица. Како реакција на ерата на дизајнот, современите уметници изработуваат објекти и столови и пуштаат да дојде до израз нивната креативноста, како што се Роберт Филиу, Антони Тапиес, Гинтер Уекер и други.

Во XX век се остварува разновидна соработка на уметниците и модните креатори, уметноста навлегува во просторот на модата. Соња Делоне ќе ги применува хроматските контрасти и неправилни линии од нејзиното сликарство во модните креации во кои се внесени и фолклорни елементи.



Креација на Соња Делоне

Се издвојуваат креациите на Салвадор Дали и Ив Сен Лоран. Ив Сен Лоран креира облека што ја репродуцира Мондријановата геометрија. Границите меѓу уметноста и модата не е можно веќе да се определат.



Креација на шешири од Салвадор Дали



Ив Сен Лоран - женска облека

Работата на Италијанскиот креатор Роберт Капучи, освен во материјалот, може да се спореди со работата на архитектот или вајарот. Тој не ги крои и не ги шије своите ткаенини според формата на телото, туку им дава независна структура. При тоа формата на фустанот останува непроменета и не се обликува кон телото при носењето.



Креација на Роберто Капучи

Софистицираната технологија, вклучена во производство на рачни часовници, е од второстепена важност во однос на рановидноста која ги следи од сезона во сезона. Секои шест месеци се лансира нов дизајн. Часовниците Своч го менуваат својот изглед во согласност со модата и ги отсликуваат промените на вкусот.



Колекција на Своч часовници

Познати македонски автори на уникатни дела од керамика се: Раде Перчуклиевски, Михајло Лазаров, Владо Аврамчев, Драгица Јанева, Македонка Андонова, Душко Мишевски и др. Од областа на обликување на просторот и мебелот познати се Драган Шојлевски, Драган Бошнаковски.

Познати македонски модни креатори се: Рада Петрова, Елена Дончева.

Во издаваштвото, за илустрација книги и плакати, познати се: Коста Бојаџиевски, Младен Туниќ, Александар Цветковски, Александар Каевски, Стефан Георгиевски, Никола Фидановски и др.

За обликување стакло и порцелан познат е Томе Андреевски. За декоративна резба: Петар Калаџиев, Славе Атанасовски и др.

Најпознати македонски фотографи се: Благоја Дрнков, Милан Џинго, Кирил Билбиловски, Лазо Величковски, Виктор Акимовиќ, Гого Попов, Живко Јаневски, Роберт Јаки, Марин Димески, Александар Цветиноски, Александар Кондев и др.



Фотографија на музеј од Благоја Дрнков



Фотографија од Милан Џинго

Прашања

1. Што е тоа дизајн?
2. Каков дизајн има? Наброј!
3. Што претставува графичкиот дизајн?
4. Кои техники се применуваат за изработка на идејно графичко решение?
5. Што е индустриски, а што уникатен дизајн, и каде се применува?

Вежби

1. Направи уметничка фотографија.
2. Изработи лого, плакат (на училиштето, на компјутер).
3. Изработи скица, цртеж и макета на мебел (индустриски, уникатен).
4. Изработи етикета (компјутерска изработка на дизајн).
5. Изработи столна ламба.

5

АРХИТЕКТУРА И УРБАНИЗАМ

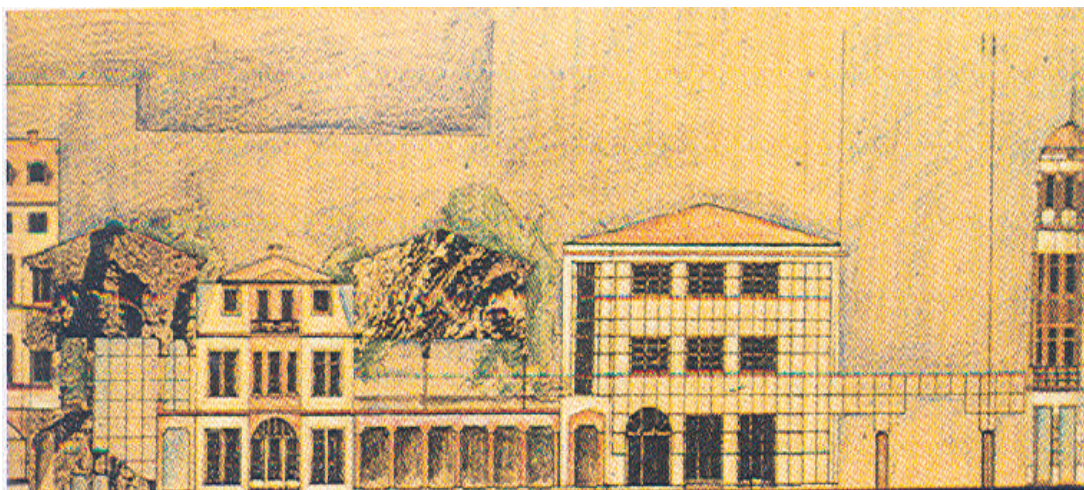

АРХИТЕКТУРА И УРБАНИЗАМ

Архитектура

Архитектурата се јавува како уметност и наука за просторно обликување на градежните објекти. Проучувањето на развитокот на архитектурата се темели на зачувани објекти, списи, нацрти и други податоци. Елементи за архитектонско обликување човекот црпел од самата природа. Развитокот не бил подеднаков, но на ова влијаеле низа фактори:

- културното ниво на народот;
- општествените и економските услови;
- религијата;
- климата;
- релјефот;
- градежниот материјал.

Во сите епохи на развитокот, надворешното и внатрешното обликување има одредени одлики во композицијата и во деталите карактеристични за одделни земји и епохи.

Стариот свет опфаќа простран регион на светот главно организиран околу Медитеранот кој нуди природен пат за комуникација. Раѓањето и развитокот на градовите и на државите кој е нерамномерен предизвикува создавање монументална уметност што се збогатува со конституирањето на државите, потоа империите (од колосалните месопотамско - египетски конструкции до елеганција на грчките столбови). Пирамидите се најзначајни архитектонски споменици во египетската уметност.



Комплексот во Гиза, пирамиди, Египет



Храмот на кралицата Хатшепсут во Деир ел Бахари, Египет. Храмот е вграден во карпа со систем на тераси, а поединечните нивоа се поврзани со долги рампи.



Дел од палатата во Персеполис, Месопотамија

Во средниот век доцноантичката традиција на запад продолжува низ уметноста на предромантиката, а на исток византиската уметност го продолжила континуитетот на доцноантичките уметнички сфаќања.



*Палатата во Кносос, Крит,
егејска архитектура*



*Храмот Санта сабина во Рим,
ранохристијанска архитектура*



*Храмот Партенон на Акропол, Атина,
грчка архитектура*



*Аја Софија, Цариград,
византиска архитектура*



*Амфитеатарот Колосеум, Рим,
римска архитектура*

Романиката е средновековна уметност која настанала меѓу 1050-та и 1200-та година примајќи елементи на стариот римски начин на градење и од каролишко-отонската традиција. Романската уметност е прв единствен стилски период кој опфаќа цела западна европа.



*Црквата Нотрдам ла Гранд во Поатје,
романичка архитектура*

Готика е втор голем стилски период во средовековната уметност, се појавува во втората половина на XII век во Франција, а доминира во XIII и XIV век.



Катедрала Нотрдам во Париз, готска архитектура



Катедрала Шартр, готска архитектура

Во периодот на раната ренесанса преовладува Фирентинската архитектонска школа. Архитектите сакаат да создаваат водени од идејата дека се мора да биде во меѓусебен однос, хармонична целина и убава пропорција. затоа преовладуваат рамни и јасни линии, столбови, полукружен лак и купола од античката архитектура. Просторот во кој се осмислува човекот е рационален и хуманизиран

со пропорциите што се определени од една фиксирана точка. Познат архитект е Филипо Брунелески.



Куполата на црквата Санта Марија дел Фиоре, Фиренца, Филипо Брунелески

Во високата ренесанса архитектите создаваат дела што покажуваат напредок и барање ново. Меѓу нив се издвојува Донато Браманте, кој под влијание на антиката ги создава првите архитектонски дела.



Темпието, Рим, Донато Браманте

Една од најзначајните личности на италијанскиот барок е архитектот и скулптор Џан Лоренцо Бернини. Тој работи во црквата Свети Петар во Рим и го прави нацртот за плоштадот Св. Петар во Рим.



Плоштад Св. Петар во Рим

Во барокот во Шпанија Хуан де Херера е најзначаен архитект, градител на Ескориал и дворски архитект Филип II.



Ескориал, Хуан де Херера

На Шпанскиот дух и навики одговара стилот на богато украсени градби, наречени чуригеризам, според архитектот Хозе Чуригера.



дело на Хозе Чуригера

Во XVII век во Франција, архитектот Клод Перо и група архитекти на еден величествен и елегантен начин ја решаваат источната фасада на палатата Лувр во Париз.



Клод Перо, палатата Лувр во Париз

Во Франција и во Англија неокласицизам нашол посебно добро подготвен терен. Францускиот архитект Жак Жермен Суфло се покажува како непријател на барокот и мисионер за враќање на антиката.



Жак Жермен Суфло - Пантеон во Париз

Во романтизмот архитектите ги имитираат делата направени на други места во други времиња. Таквата архитектура го доби името историзам, а впечатливи примери за тоа се Парламентот во Лондон од архитектот Чарлс Бери.



Чарлс Бери - Парламент во Лондон

Во новата уметност (јунгетстил) Јозеф Марија Олбрих, со павилјонот на сецесијата во Виена, воведува нов архитектонски концепт за изложбени павилјони. Користел четвртест модул покриен со полутопка изработен како шуплина од лаврови листа од бронза со позлата. Неа ја врамуваат четири мали кули.



Јозеф Марија Олбрих, Павилјон на сецесија, Виена

Во XX век архитектот Ерих Менделсон ја создава Ајнштајновата кула во Потсдам. Во нив барањето на еден нов стил се придружува со употребата на нови материјали и начин на конструирање со нов начин на сфаќање и начин на производство. архитектурата ќе почне да се разгледува во служба на општеството и на масите, во нејзините етички аспекти.



Ерих Менделсон, Ајнштајновата кула, Потсдам

Антонио Гауди со својата монументална катедрала Саграда Фамилиа во Барселона ексцентрично го продолжува стилот Југендстил.

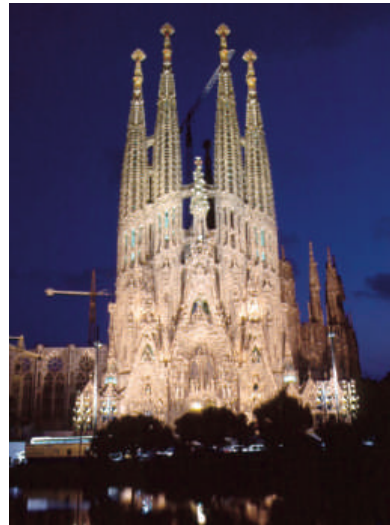

Антонио Гауди, катедрала во Барселона

Ле Корбизје е архитект и конструктор, кој со богата инвентивност се сообраќа на природните влијанија, климата и урбанистичките услови. Неговиот приод кон архитектурата во голем град е сфатен како широк систем на колективна организација, составен

од високи облакодери, опкружени со големи зелени површини, снабдени со инфраструктура и со социјални служби.



Ле Корбизје, капела Роншан, Франција

Кензо Танге е автор на Олимпискиот стадион во Токио, постигнувајќи елганција и функционалност на објектот.



Кензо Танге, стадион во Токио

Џон Хејдук со своите нови концепции за куќи во втората половина на шеесетите години од минатиот век го збогатува архитектонскиот фонд со неговиот проект за куќата Сид во Холандија, замислен како една издолжена хоризонтала која ги поврзува деловите од куќата напри круг и квадрат. На сликата се дадени основа, пресек и изглед.

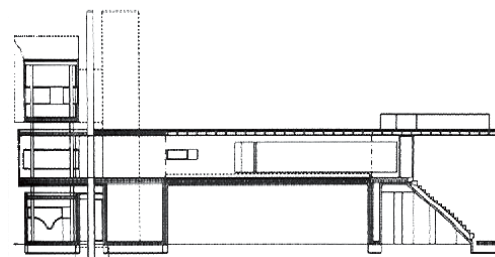
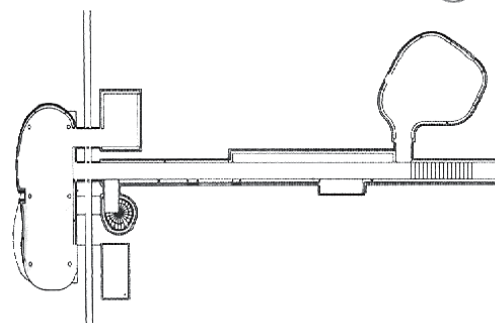
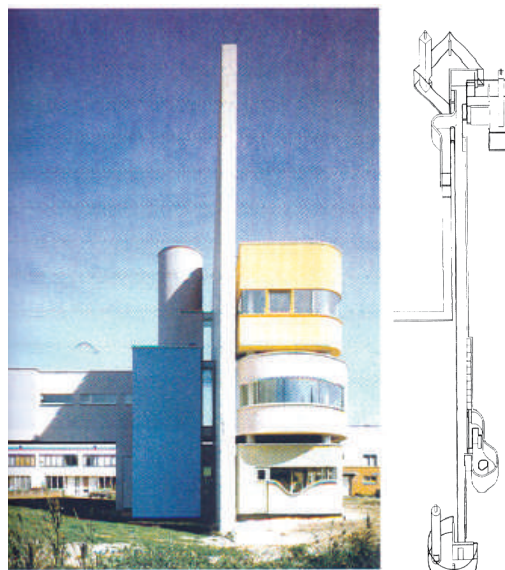

Аксонometriја, проект на куќата на Џон Хејдук

Ричард Мејер е сестран архитект со многу објекти со различна намена. Тој во неговите дела прави секвенца на доживување од кои произлегува словитост и транспарентност. На неправилните природни форми со темен колорит, тој им контрастира со еден бел геометриски кристал.

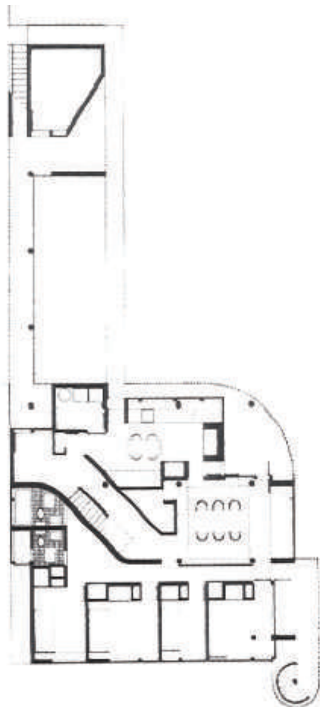
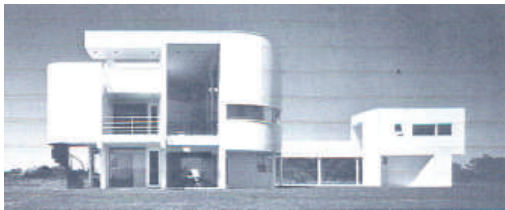

Ричард Мејер, Салцман хаус, Њујорк, основа и изглед



Ричард Мејер, Гетицентар, Лос Анџелес, Макета

Од големиот број на творци кои ја имаат зацврстено позицијата на модерната архитектура, посебно треба да се истакне придонесот на след-

ните мајстори: Френк Лојд Рајт, Валтер Гропиус, Мис ван де Роје, Ле Корбизје, Пјер Луиџи Нерви, Алвар Алто и Оскар Нимаер.



Френк Лојд Рајт, вилата на водопадите, модерна архитектура



Френк Лојд Рајт, Гугенхајн музеј во Њујорк, модерна архитектура

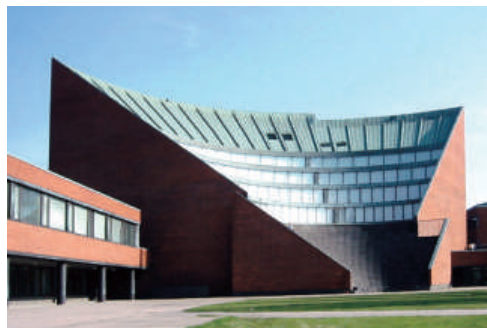

Алвар Алто, технички универзитет во Хелсинки, модерна архитектура



Алвар Алто, внатрешност на библиотека, модерна архитектура



Оскар Нимаер, музеј на ликовна уметност кај Рио де Женеиро, модерна архитектура



Мајкл Грејс, хотелот Делфин во Флорида, модерна архитектура



Мајкл Грејс, хотелот Лебед во Флорида, модерна архитектура



Жин Мао, центар на Шангај, модерна архитектура

Урбанизам

Урбанизмот како општествена дисциплина се занимава со изучување, уредување и обликување на просторот. Целта на урбанизмот е да создаде подобри просторни услови за самостоен развој на населението како целина и да даде поволни услови за развој, за живот и за работа на човекот. Урбанизмот е архитектура на просторот или архитектура на групно живеење. За да може да се обликува просторот и урбаната единица, потребно е да се има знаење и креативност.



Урбанизиран
простор

Урбанизмот е научна дисциплина која истражува и ги проучува принципите и односите на кои што треба да се обликува просторот и изградбата на агломерациите. Улогата на урбанистите е да во хармонија на влијателните фактори на урбаната единица им даде максимално уметничко творештво покрај најповолните економски и социјални услови. зборот урбанизам, се појавува на почетокот на 20-от век кога се организираат и презентираат урбанистички изложби, се организираат конгреси, и се донесуваат во некои земји први урбанистички прописи и закони.

При третирање на урбанистичките проблеми при уредување на просторот, терминот “план” се употребува и за економското планирање и за обликување на физичкото уредување на просторот. “План” не претставува само слика или линеарно-графички потези - туку е начин да се проба да се покаже реалната намена на површините на основа на синтези и изучување на влијателни елементи со кои сите факти се соединуваат во хармоничен приказ и на кој секој проблем како најповолно решение се претставува графички. Сите вредности ма “планот” се зависни од исцрп-

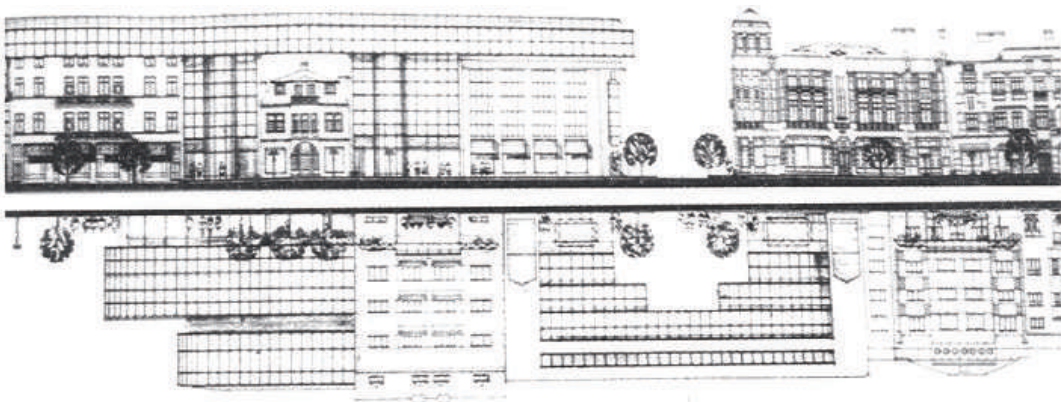

Урбанистички план на улицата Максим
Горки во Скопје, поглед од север и од југ

ната анализа, научните истражувања и сфаќања и облиците на идеите.

Во урбанизмот нема правила при донесување на урбанистички концепции, но затоа насоките и принципите мора да бидат во хармонија со сознание на потенцијалот на урбаната единица и настанатата потреба. дури ни овие принципи не би можеле стриктно да ги промениме, туку треба да се испитаат од случај до случај од сите аспекти.

Задача на урбанистичките дејности е да доведе до подобрување на условите за живот и органското вклопување со амбиентот и да предизвиканите неправилности правилно ги насочи и доведе во хармонија.

Урбанистичката градежна дејност се претставува со:

- избор на регион на изградбата;
- диспозиција на објектот и просторно висински габарит;
- мрежа од улици;
- плоштади;
- раскрсници;
- други содржини.



Мрежа од улици

Реализација на естетската урбанистичка концепција може да се оствари на повеќе начини, и тоа како:

- концентрација и децентрализација;
- со просторот и волуменот;
- површината и бојата;
- озеленување и водени површини.

Влијателни фактори и нивната улога во урбанизмот се:

- природни влијанија (вода, воздух, влага, облаци, сонце, ветер ...)
- носители и случувања во урбанизмот (положба и лик на градовите, градски амбиент, ветер како елемент фактор на климата, живот на градот, метеоролошки особини и значење на микроклиматските фактори ...)
- развој на градовите и населбите (улога и значај на градовите, влијание од минатото, влијанија и развој на индустријата, пораст на градската населеност, концепција на ширење на градовите и основна сообраќајна шема на градовите).
- начин и населби за живеење (услови на живеење, поделба на градовите по величина и тип, одредување на територии за населби, анализа и документација на станбениот комплекс, основен показател на станбените подрачја, висина на објектите во станбената населба, површина на градови и нивните зони, населена територија на градот, административна и урбанистичка територија на градовите, мирни и бучни градски зони, регулациона и градежна линија, градилишта, карактеристика на станбените згради, станбен комплекс по начинот на изградба, групна изградба, композиција на комплекси и станбени кули, блокови и индивидуални згради)

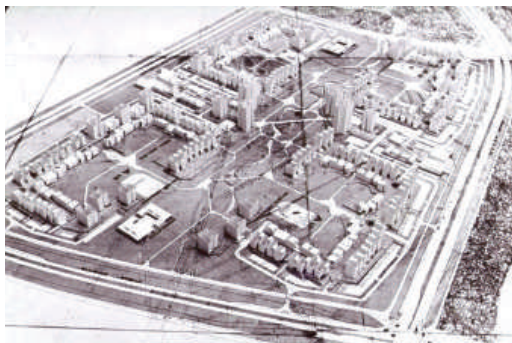

Урбанистички план за населбата Аеродром во Скопје

Урбанистички елементи се делат на:

- променливи микро урбанистички елементи (паркови, улици, градежни блокови, плоштади, споменици, паркови);
- самостојни макроурбанистички елементи (болници, гробуишта, сајмишта, универзитетски населби, училишта, социјални институции, кина ...)
- градски и рекреативни површини (паркови, градски зеленило и фискултурни терени)

Познати македонски архитекти се: Драго Иблер, Петар Муличковски, Климент Заров, Тодор Паскали, Живко Поповски, Живко Гелевски, Лидија Маркова, Тихомир Арсовски, Александар Серафимовски, Борис Чипан, Кирил Муратовски, Мимоза Томиќ, Павел Балабанов, Славе Вренцоски, Славко Брезовски и др.



М. Грчев, В. Коробар, Ј. Силјановска, детален урбанистички план за малиот ринг, Скопје.

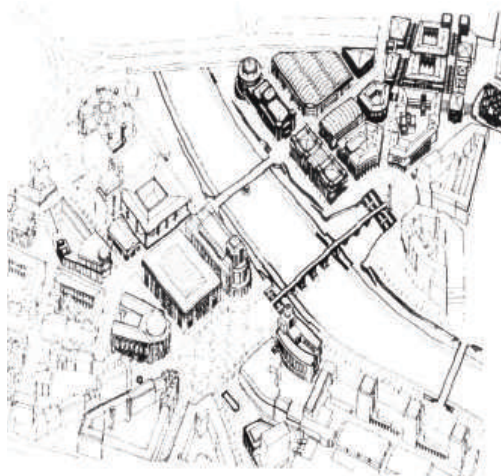

М. Грчев, В. Коробар, Ј. Силјановска, урбанистичко-архитектонско решение на просторот околу каменитот мост, Скопје.



Прашања

1. Каква е улогата на архитектурата во уметноста и во науката?
2. Што е тоа урбанизам?
3. На колку начини може да се оствари естетската урбанистичка концепција?
4. Како се претставува урбанистичката градежна дејност?

Вежби

1. Направи скица, нацрт и макета на архитектонска градба.
2. Направи скица, нацрт и макета на урбанизам (просторно уредување на населба).

6

СКУЛПТУРА

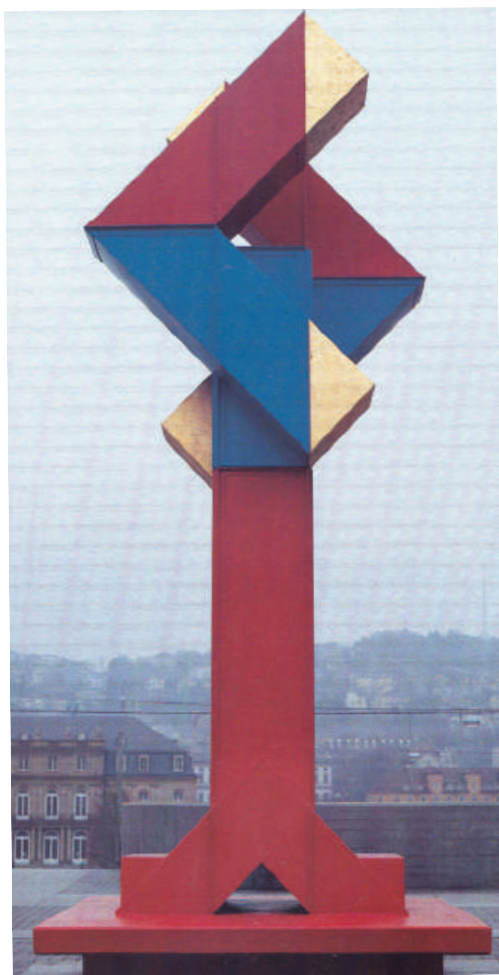

СКУЛПТУРА

Ликовните дела од скулптурата се карактеристични по тоа што имаат тридимензионална форма, односно заземаат дел од просторот со својот волумен. Скулптурата може да биде реализирана како стабилна и мобилна скулптура. Во стабилна скулптура разликуваме полна пластика и релјеф, а во мобилната скулптура делото го именуваме како мобил.

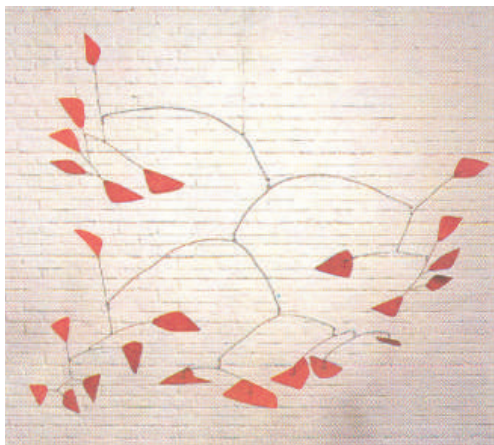

Александар Калдер, мобил

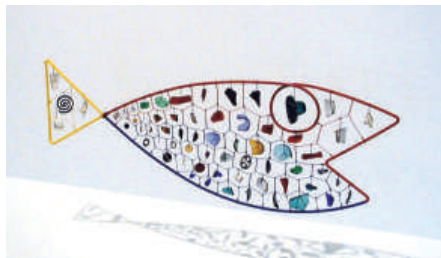

Александар Калдер, мобил

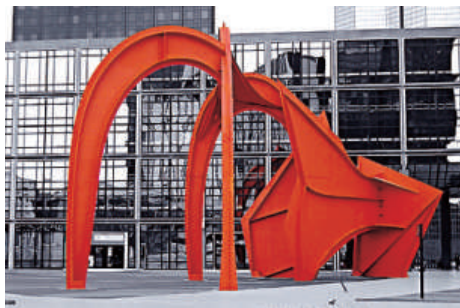

Александар Калдер, стабил

Вајарското дело може да биде фигуративно, стилизирано и апстрактно. Се изведува на два начина, со додавање или одземање, во зависност од материјалот. Во глината се додава парче по парче и се моделира делото или одземајќи со длето, дел по дел, од каменот или од дрвото.

Скулптурата може да биде во природна, натурална боја на материјалот, обоена со боја или патинирана (премачкана со хемикалии), преставена во комбинации на мат, полирани површини и различни текстури.

Полната пластика е најчесто присутно ликовно дело во скулптурата. Таа е самостојна тродимензионална творба која стои во одреден внатрешен или надворешен простор, на отворено или затворено. Полната пластика можеме да ја гледаме и да уживаме во неа од сите страни што воедно ни овозможува разновидно доживување на формите и волуменот. За разлика од полната пластика која е статична, мобилната пластика е дело кое е во движење. Мобилот е скулптура која е во движење така што гледачот е сведок на менувањето на скулптурата.

Движењето на скулптурата зависи од идејата на уметникот, дали ќе се движи со механизам или по природен пат.

Уметниците своите дела ги градат со комбинација на разновидноста на волуменот во една целина. Ако скулптурата е со волумен кој изгледа исполнето, силно, полно и како да е направена од еден дел велиме дека е монолитна во маса. Ако пак скулптурата е составена од волумен кој има комбинација на линии и издолжени форми со навлегување на просторот во скулптурата велиме дека таа е линеарно скулпторско решение.

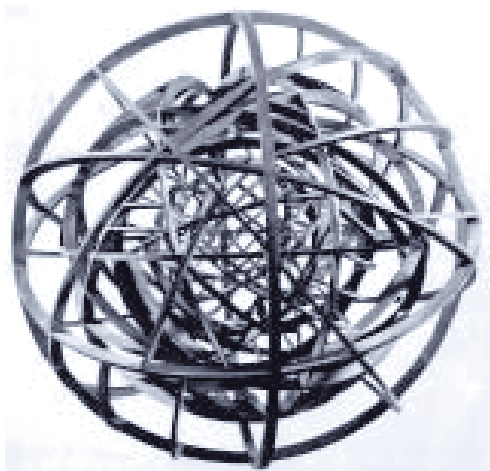

Венцислав Рихтер: X-1, алуминиум

Скулптурата се изработува од различни материјали:

- камен – мермер;
- метал – бронза (легура на бакар и калај);
- лим;
- алуминиум;
- жица (алуминиумска, челична, бакарна);
- глина – теракота;
- стакло;
- смоли (керамопластика – полиестер);
- дрво (орев, цреша);
- гипс;
- бетон;
- брека (ситно скршена цигла);
- восок;
- коноп;
- комбинирана техника, итн.

Во зависност од материјалот од кој се работи скулптурата, таа се реализира на повеќе начини. При работа со глина вајарот работи со моделирање, односно со одземање и додавање.



Моделирање со глина

Кога се работи во камен и дрво се работи само со одземање, додека кога се работи дело во метал се работи со лиење, конструирање, аплицирање и сл.



Анѓел Нацевски, Калуѓерка, скулптура во бронза



*Драган Попоски Дада, Поштар,
скулптура во мермер*

Во скулптурата делото се моделира, гради, конструира, се аплицираат форми или се редат повеќе форми во една целина. При реализација на скулптурата се употребуваат разни алатки од специјални длета за разни видови материјали (дрво, камен) до современи помагала за заварување и машини за одземање и обработка на материјалите.

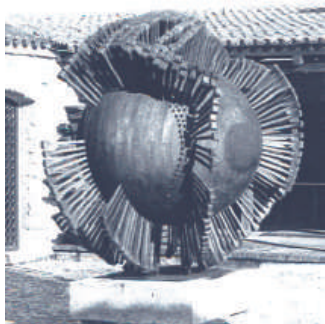

*Душан Џамоња,
скулптура во метал со заварување*

Формата, односно **волуменот** е основен ликовен елемент кој ја создава скулптурата. Делото се создава со богатата комбинација на волуменот кој може да биде едноставен и

сложен, аглест и тркалезен, отворен и затворен, полн и празен, испакнат и вдлабнат, полн и перфориран.

Кога волуменот зафаќа одреден простор и не е исполнет со материјал, тој има само волумен, а ако формата е исполнета целосно со материјал велиме дека има маса. На пример: топката има одреден волумен, но не е исполнет со воздух, додека каменот зафаќа ист волумен и маса.



*Петар Хаџи Бошков,
споменик на св. Климент Охридски,
форма - волумен*

Скулптурата најчесто е со реална **големина**, но може да биде и многу мала а и многу голема. Сосема малите дела ги нарекуваме минијатури, а големите монументални скулптури. Посебно, скулптурата која е со натприродна големина и претставува одреден важен историски настан или личност ја нарекуваме монумент.



*Статуета, божица
со змии од Фајанс,
критска уметност,
минијатура*



*Споменик на слободата во Гевгелија,
монумент*

Како и во сите ликовни дела и во скулптурата целта е да се постигне **рамнотежа**. Рамнотежа и овде се постигнува со помош на симетрија и асиметрија. Симетричната рамнотежа се применува многу малку додека асиметричната е повеќе застапена поради тоа што има поголема ликовна вредност.



*Јордан Грабуловски Грабо, Споменик на
Преспанското советување, асиметрија*



*Споменикот Македониум во Крушево,
симетрија*

Во секоја скулптура можеме да забележиме одредено движење, односно динамика на волуменот. Главно, уметникот во скулптурата внесува слободен **ритам** кој произлегува од неговата креативност и замисла.

Линијата како ликовен елемент во скулптурата се комбинира со површините на волуменот или со самата идеја на скулптурата. Ако делото е изградено со истенчени форми, кои асоцираат на линија, велиме дека имаме скулптура со плошно истенчен и линиски облик.

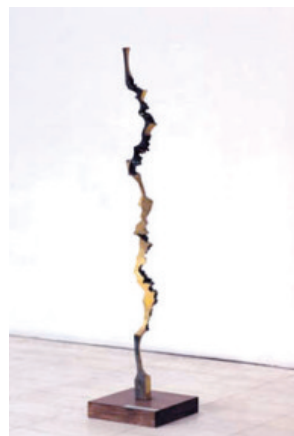

Петар Хаџи Бошков, скулптура - линија

Линијата се употребува и за добивање текстура на површините со што се збогатува ликовната вредност на делото.



Душан Џамоња, скулптура со текстура

Бојата многу често е присутна и се комбинира со волуменот во скулптурата. Бојата се среќава и на скулптурите на старите цивилизации и денес во модерната скулптура. Во модерната скулптура бојата зазема речиси исто значење како и формата.



Ото Хајек, скулптура во боја

Пропорцијата како принцип во кој меѓусебно се комбинираат разни големини во една целина е присутна од раните цивилизации до денес.

Целта на секоја скулптура е да се најде идеален сооднос на формите со што ќе се дојде до идеална убавина. Ова посебно е присутно кај авторите кои го прикажуваат човековото тело.



Хермес, Праксител, пропорција

Скулптурата зафаќа **простор**, се поставува и живее во просторот, го разубавува и е дел од тој простор. Формата и просторот се во интеракција односно дејствуваат еден врз друг. Многу често скулптурата се прави за одреден простор со што се артикулира просторот како една целина.



Ото Хајек, скулптура во надворешен простор

Скулптурата може да биде во состав на архитектурата и како самостојна. Може да биде поставена на надворешен или во внатрешен простор.



Славе Ајтоски,
скулптура во внатрешен простор, Белград



Релјеф, Виничка глинена плоча

Релјефот што е изработен на дрвена површина се нарекува **резба**. Содржините можат да бидат со претстави на флора и фауна, цветни мотиви, икони, историски настани, слободни, геометриски, украсни детали за огледала, делови од мебел (рачки, ногалки, фиоки), розети, рамки за огледала, слики и др.

Релјеф

Релјефот е секогаш поврзан со рамна површина, поставен е во состав на некој архитектонски објект или е самостоен. Релјефот може да биде:

- висок,
- низок,
- длабок.

Нискиот релјеф е многу малку издаден, но со игра на светлината и сенките се добива пласичност – тридимензионалност. Содржините се различни, во зависност од индивидуалниот израз на уметникот. Нискиот релјеф може да биде изработен од камен, бетон, гипс, теракота.



Резба



Фигуративна резба

Теракота

Црвената глина се употребува за изработка на теракота. Станува збор за форма што е моделирана во глина, исушена на собна температура, испечена во специјални печки, до 500 степени. Со теракотата може да се претстави фигура или релјеф.



скулптура од глина,
Илија Аџиевски „Секавање“



скулптура од теракота,
Македонка Андонова „Валкана черга“

Споменик

Споменик на културата е објект – зграда, уметничко дело што има културна и историска вредност.



Душан Џамоња, споменик на Козара

Статуа

Статуата е скулптура што го прикажува целиот лик (фигура) на човекот во поголеми димензии. Мала скулптура се нарекува статуета.



Статуа, машка фигура
Курос, грчка уметност

Антиката и средниот век имале различни изрази кои означувале разни врсти на скулптури.



Скулптура, стар свет Вилендорфска Венера,
Австрија

Биста

Бистата е вајарско дело што го прикажува горниот дел на човечкото тело или главата со вратот, рамениците и градите. Бистата се развила во почетокот на еленистичкото време, како портретна скулптура во Римското Царство, во средниот век во форма на бисти, како портрет повторно се јавила во времето на ренесансата, а се негува и до ден-денес (Портрет, Томе Серафимовски).



Египетска скулптура, принц Рахотеп и неговата жена, Каиро



скулптура од гипс,
Ангел Нацески, Биста на Андреј Дамјанов



Месопотамиска скулптура од Тел Ашвар



*Божица со змии од фајанс,
егејска скулптура, Крит*



Коњаник, Марко Аурелио, римска скулптура



Фрлач на диск, грчка скулптура



*Саркофаг на Јуниј бас, релјеф,
рано христијанство*



Волчица, етрурска скулптура



*Јустинијанов диптих,
византиска уметност, релјеф*



Јужни портал свети Петар во Моасак



Донатело, Давид, рана ренесанса



Клаус Слутер, готска скулптура



Микеланџело, Давид, висока ренесанса



Џовани Болоња, отмица на Сабинџанки, маниризам



Антонио Канова, Италска Венера, модерна уметност, неокласицизам



Бернини, Занесот на тереза, барок



Огист Роден, Бакнеж, реализам

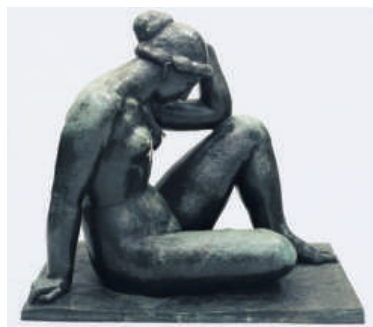

Маилол, Жена што седи, постимпресионизам



Пабло Пикасо, Птица, кубизам



*Вилхелм Лембрук,
Момче што стои,
експре сионизам*



Умберто Бочони, Единствени форми на континуитет во просторот, футуризам



Џорџ Сега, Патници во автобус, поп арт



Наум Габо, Конструкција во просторот, Ротердам, руска авангарда



Дуан Хенсон, Жена со количка, хиперреализам

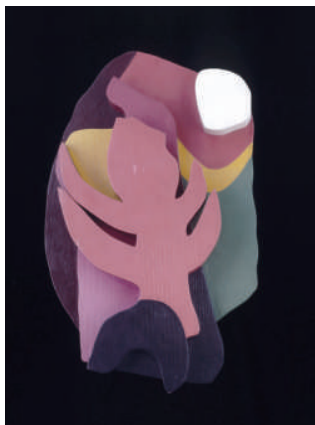

Ханс Арп, Шума, дадаизам



Даниел Споери, Појадок на Кишка, сиромашна уметност



Мерет Опенхајм, Појадок во крзно, надреализам

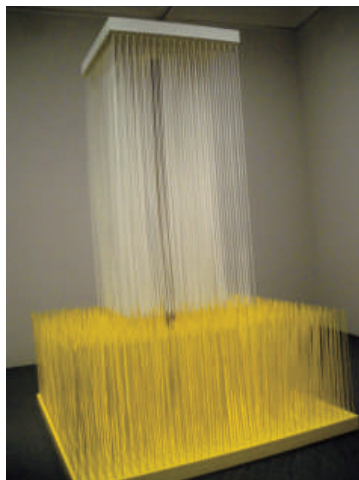

Језус Рафаел Сото, скулптура од жици, оптикална уметност

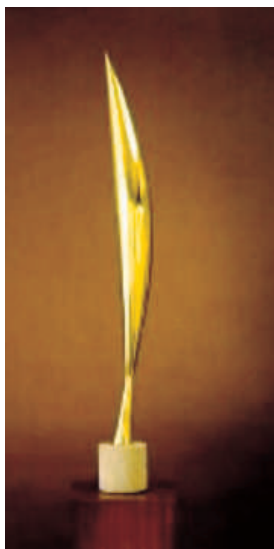

Константин Бранкуши, Птица во просторот, повеена скулптура



Јозеф Косут, Еден стол и три стола, концептуализам

Познати македонски скулптори се: Димо Тодоровски, Борка Аврамова, Боро Митриќески, Петар Хаџи Бошков, Стефан Маневски, Томо Шијаковиќ-Шијак, Борис Николоски, Васил Василев, Александар Ивановски-Карадаре, Драган Попоски-Дада, Анета Светиева, Станко Павлески, Томе Аџиевски, Глигор Стефанов, Петре Николоски, Симон Узуновски, Ибрахим Беди, Исмет Рамичевиќ, Јован Шумковски, Томе Серафимовски и др.



Скулптура од лим,
Стефан Маневски



Скулптура од метал,
Петар Хаџибошков



скулптура од полиестер,
Маријанка Маркова „Жена“



скулптура од камен,
Томе Бундовски „Осаменост“

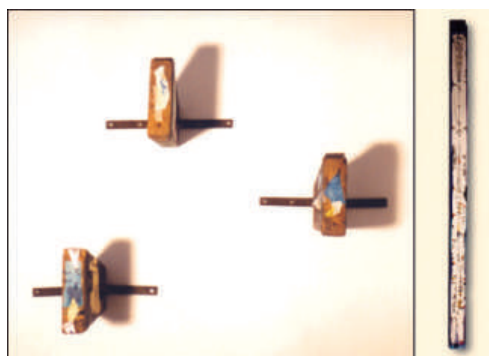

скулптура од дрво,
Ибрахим Беди



скулптура од дрво,
Боро Митрикески



Томе Серафимовски,
Симфонија на мирот

Прашања

1. Што претставува скулптурата?
2. Каде може да се постави скулптурата?
3. Во каква техника може да биде изработена и од што зависи?
4. Наброј неколку познати македонски скулптори!

Вежби

1. Изработи слободна скулптура (во глина), теракота.
2. Изработи скулптура со жица.

РЕЧНИК НА ПОИМИ И ИЗРАЗИ

А

АВТОПОРТРЕТ – слика или скулптура во која уметникот го прикажува сопствениот лик. Почнувајќи од ИИ милениум пр. н.е., кога првите автопортрети се појавуваат во стариот Египет, па с до денес, ликовните уметници на сите народи оствариле сопствени ликови во многубројни примери и во најразлични сфаќања и начини, создавајќи на тој начин уметнички автобиографии од свој вид. Преку автопортретите ги запознаваме ликовите на ликовите на Леонардо да Винчи, Тицијан, Рубенс, Рембрант, Гоја, Сезан, Ван Гог и други, а подеднакви и на нашите уметници.

АКВАРЕЛ – слика изработена со акварел во водни бои на бела подлога.

АКВАТИНТА – посебна, малку изменета техника на бакропис во боја, која дејствува слично како цртеж со туш. Плочата се посипува со прав колофониум, а потоа постепено се врши послабо или посилено нагрисување.

АКРИЛИК – акриликот е винилска боја, која содржи полиестер; служи како замена за маслените бои и создава смолесто-лакирана сликана површина. Во поп-артот и хиперреализмот дава ефект на изразито интензивен сјај што потсетува на рекламната индустрија.

АКТ – цртеж, слика, скулптура или релјеф кој прикажува голо тело.

АЛ-СЕКО – техника на сликање на сува видна површина.

АМБИЕНТИ – уметнички обликуван простор, најчесто од разни готови предмети.

АПСТРАКТНА УМЕТНОСТ – правец во сликарството кој почна да се развива во 30-тите години на XX век. Наполно го отфрла фигуративното сликарство и врска-та со објективниот свет. Тема на апстрактната уметност не е природата, туку формите на сосема слободните замисли.

Б

БАКРОРЕЗ – графичка техника, а, исто така, и назив за одделен отпечаток изработен со помош на плоча од бакар.

БАКРОПИС или **РАДИРУНГ** – постапката е слична како кај бакрорезот, но кај него се применуваат хемиски помагала.

БАРЕЛЈЕФ – според францускиот израз, кој значи низок или плоскат релјеф, пластична обработка изведена така што ликовите се доближени до подлогата, а не се посилено издадени.

БИСТА – горниот дел на човечкото тело; назив за сликарско, а најчесто за вајарско дело, кое го прикажува горниот дел на човечкото тело или главата со вратот, рамениците и градите. Бистата се развила во почетокот на елиниското време од Херма, а често се појавува со портретната скулптура на царскиот Рим. Во средниот век повремено се изработувале во форма на бисти реликвијари. Како портрет повторно се појавила во времето на ренесансата (види ги делата на Франческо Лаурана – Врањанин).

БОЈА – впечаток што се создава во нашето око со зрачење на светлината од некој предмет; сликарско средство и сликарски материјал.

БРОНЗА – метал, легура на бакар и калај, што се употребува за лиење на вајарски дела.

В

ВАЈАРСТВО, СКУЛПТУРА – гранка на ликовната уметност во која главно изразно средство е пластичната (тродимензионална) форма изведена во некој материјал (камен, дрво, бронза и др.)

ВАЛЕР – назив за степен на светлина во тонот или бојата.

ВИЗУЕЛНА КОМУНИКАЦИЈА – ја означува севкупноста на визуелните медиуми (на пример: слика, филм, весници, мода, реклама); во училишните програми ја надминала ограниченоста во уметничкото воспитание на ликовните форми во корист на критичката дидактика на медиумот што води сметка за целокупното поле на одреден проблем во општеството.

ВИСОК ПЕЧАТ – графичка техника кај која матрицата, премачкана со боја, остава отпечаток од издадените рамни делови на површините.

ВИТРАЖ – француски „насликан прозорец“, кој се состои од разнобојни стаклени плочки, поврзани со оловни рамки (арматури). Најпрво биле прикажувани на тој начин, со лирски ликови и сцени. Познати се витражите што се наоѓаат во француските готски катедрали што се изградени во периодот од XII до XIV век (Шартр, Ремс, Сент-Шапел). Витражот и денес е една од гранките на применетата уметност. Се изработува на големите прозорци на репрезентативните свечени сали.

ВОЛУМЕН – опфат, зафатнина, својство на сите тела. Во ликовната уметност значи прикажување на тродимензионалноста на телата со различни ликовни средства. Во архитектурата овој збор се употребува во однос на градежниот објект, а во скулптурата v на полнотата и впечатокот на моделираната форма (волуменозност). Во сликарството по пат на моделирање и светлотемни ефекти се добива илузија на заобленост, волуменозност на формата.

Г

ГАЛЕРИЈА – 1. Научно-просветна институција во која се собираат, проучуваат, чуваат и изложуваат уметнички дела. 2. Покриена просторија или сала со издолжена форма во палатите, која поврзува одделени апартамани, а служи за свечености и приеми: на пример, Галеријата на огледалата во Версај, XVII век. 3. Повисока трибина или балкон вграден во голема сала (театарска галерија). 4. Покриен премин меѓу градските улици и плоштади, во кој се сместени дуќани, кафеани и сл. 5. Долг балкон како декоративен елемент на фасадата на градбата.

ГВАШ – француски збор, кој значи густа боја што ја прекрива подлогата на која се слика. Спротивно е кај акварелот, каде што тоновите се разредени со вода и се просирни, така што подлогата (хартијата) избива низ нив. Сликите што се изработени со техника на гваш се нарекуваат гвашеви.

ГЛАЗУРА – емајл, фајанс, глеѓ, тенка стаклеста навлака на порозните лончарски производи што се изведува на висока температура.

ГРАФИКА – заеднички назив за сите видови сликарски техники што со печат се отпечатуваат на хартија. Најпознати графички техники се бакрорез, дрворез, литографија. Графиката се одликува со техничка постапка на умножување, кај која секој отпечаток се смета за оригинал. Секој примерок има работен и вкупен број отпечатоци и потпис на авторот. Оригинална графика е кога се остварува сопствената ликовна замисла, а репродуктивна – кога станува збор за обработка, односно пренесување на туѓо дело во графичка техника. Утилитарна или техничка графика е репродуцирање на географски карти, геометриски цртежи, шеми и сл.

Д

ДЕКОРАТИВЕН – накитен, украсен, кој се стреми само кон надворешните ефекти на боите и формите.

ДЕКОРАТИВНА УМЕТНОСТ – под овој поим се подразбира уметност која создава дела и предмети што служат за забавување на згради, простории, отворени простори (паркови, плоштади).

ДЕКОРАТИВНА ПЛАСТИКА – вајарска работа што служи како украс на отворени и на затворени простории; заеднички назив за скулпторски дела од декоративен карактер.

ДЕКОРАТИВНО СЛИКАРСТВО – заеднички назив за сите декоративни сликарски дела (декоративни фрески, паноа, слики, цртежи, орнаменти).

ДРАПЕРИЈА – ткаенина, обично завеса, поставена во правилни набори.

ДРВОРЕЗ – графичка техника на висок печат. На рамна дрвена плоча се резба цртеж, по нанесувањето на печатарската боја на плочата, неотстранетите, издадени површини на дрвото го отпечатуваат цртежот на хартија. Дрворезот се појавил во Европа од втората половина на XIV век, кога почнало производството на хартија. Тој многу придонесол за ширење и популаризирање на уметничките дела, а негова предност е тоа што од една плоча можат да се добијат голем број отпечатоци.

Е

ЕНКАУСТИКА – сликарска техника што се изведува заради спојување на боја и восок на штица или на сид. Се употребувала во стариот век (портрети од елинисткото време, пронајдени во гробниците со мумии во Ел Фајум во Египет).

ЕНТЕРИЕР – слика што ја прикажува внатрешноста на некаква зграда, куќата, собата и с.фигури или без нив; внатрешноста воопшто.

ЕСТЕТИКА – наука за убавото во природата и во уметноста; теорија на уметноста која се занимава со прашања за суштината на уметноста, нејзиниот однос кон стварноста, значењето во општествениот живот, за методот на уметниковото создавање, внатрешниот однос меѓу формата и содржината на уметничкото

дело, за критериумите на уметничката вредност.

Ж

ЖАНР – сликарството обработува некој секојдневен настан, исечок од секојдневниот живот. Овој сликарски род е особено негуван во холандската уметност во XV век. Жанр е, исто така, назив за вид и начин на уметничко создавање.

З

ЗЛАТЕН ПРЕСЕК – пронајден како идеален однос на две величини од математичарот Лука Паќоли во 1494 година. Од него го презел Леонардо да Винчи. Златниот пресек ја дели линијата на поголема и помала отсечка според односот 3:5; 5:8; 8:13 итн. Кубистите го презеле овој математички пропорционален однос за назив на својата голема изложба, одржана во 1912 година.

И

ИЗРАЗ – посебен начин на кој уметникот го создава своето дело, вообликувајќи ја материјата, односно приспособувајќи ја на својата замисла; обработка на материјалот што ја извршува уметникот на свој својствен начин; личен израз, технички израз, колоритен израз.

ИКОНИ – иконите се присутни во сите православни цркви, се поставуваат на ѕидовите и на олтарните прегради (иконостаси). Тие не се, во прв ред, религиозни слики, туку претставуваат свети луѓе и жени кои го прославили Бога со својот живот и натаму им овозможуваат на другите да го доживеат неговото присуство (почитување на светите). Тие прават црквата на земјата и црквата на небото во литургијата да бидат едно. Воплотувањето го овозможи уметноста на иконата, а иконите се сведоци дека Бог стана човек. Верниците не се молат на иконите; тие ги почитуваат, како и евангелието, која се смета за Христова икона во зборови и која се држи на олтарот.

ИЛУЗИЈА – привид, ефект на измама во сликарството кога на површината на сликата се симулира просторна длабочина, така што во отсликаното може да се доживее стварното. Тоа се постигнува со примена на перспектива, со истакнување на осветлени и темни делови на прикажаниот предмет. Таа вештина била развиена во доцното римско сликарство и во времето на барокот, во фреските, а подоцна ја среќаваме во импресионизмот, оп-артот, во разни варијанти на фотографскиот реализам.

ИЛУМИНАЦИЈА – вештина на украсување на ракописните книги во средниот век со цртежи, орнаменти, исцитени иницијали, слики и сл. Во рамките на илуминацијата минијатурата е посебен назив за мал приказ на лик или сцена. Таа трае до пронаоѓањето на печатот.

ИЛУСТРАЦИЈА – цртеж или слика поврзана со содржината на некој текст што го дополнува и објаснува.

ИНДУСТРИСКО ОБЛИКУВАЊЕ – ДИЗАЈН – гранка на применетата уметност; обликување на предмети за секојдневна употреба што се произведуваат индустриски. Својата функција ја гледа во придонесот кон „подобрување на човековата

средина“ и сл.

ИНОВАЦИЈА – во областа на уметноста иновациската вредност на едно уметничко дело содржи нови информациски елементи што настануваат во рамките на низа познати ликовни структури; поим што произлегува од математичката теорија на информации.

ИНТАРЗИЈА – украсување на дрвени површини со вметнување на фурнир со различна боја и структура.

К

КЕРАМИКА – општ назив за сите производи (садови, релјефи, скулптури) што се изработени од глина и зацврстени со печење. Тука спаѓаат и фајасарта или мајоликата, каменина и порцелан. Се изработуваат со помош на колце, лиење во калапи или моделирање со рака.

КОЛАЖ – сликарска техника на лепење врз подлога на изрежани форми на разнобојна хартија или друг материјал (кубизам итн.).

КОЛОРИТ – обоеност, својство и израз на сликарското дело, постигнат со односите на боја; колорист – сликар кој се изразува повеќе со боја отколку со цртеж; колоризам v начин на сликање насочен, пред с, на дејствувањето на бојата.

КОМПЛЕМЕНТАРНИ БОИ – парови на контрасни бои, кои во обоениот круг се наоѓаат една наспроти друга: црвена и зелена, жолта и виолетова, сина и портокалова.

КОМПОНИРАЊЕ – внесување ред и хармоничност меѓу ликовните елементи.

КОМПОЗИЦИЈА – структура на ликовното дело, распоред на елементите по одреден редослед.

КОНТРАСТ – спротивност на боите, линиите, светлината и сенките на некоја слика.

КОНТУРА – линија што вграмува и го објаснува обликот на некој предмет, односно тело на цртеж или слика.

КОПИЈА – репродукција, препечатување на некое уметничко дело изведено по оригинал. Копијата може да биде помала или поголема од оригиналот.

КРОКИ – брз и лесен цртеж со едноставни линии и малку детали.

Л

ЛИКОВНА УМЕТНОСТ – заеднички назив за архитектурата, скулптурата, сликарството и графиката, значи, за сите вештини што се формираат во видливи творби и кои човекот ги спознава со посредство на окоето.

ЛИКОВНА КУЛТУРА – сите остварувања на полето на ликовната уметност на еден период, народ, човештво.

ЛИНИЈА v црта, потег, настаната врз подлога, со употреба на молив, перо, креда, јаглен итн.

ЛИТОГРАФИЈА – техничка постапка во графиката v отпечаток на цртеж преку камена плоча, но, исто така, и плоча од алуминиум, цинк.

М

МАКЕТА – скица, смален модел од гипс, од дрво, од картон и сл., како и основа на проектиран објект или театарска инсценијација.

МИНИЈАТУРА – украсување на ракописи со орнаменти и фигуративни претстави. Работени се со гваш, а за почетните букви е користена црвената боја, минијум, по која го добила името: слика од мал формат, која се сретнува во старите ракописни книги, но и како самостојно уметничко дело.

МОДЕЛ – пример, предмет што се слика, ваја; лице што позира пред сликар; вајар, предмет кој во мала форма го претставува делото што треба да се изведе во поголеми димензии, во градителството, во скулптурата и во сценографијата (исто што и макета), образец, примерок.

МОДЕЛАЦИЈА – обликување на волумени, во скулптурата во разни материјали, во сликарството со тонови на боите, а во цртежи v со сенчење.

МОЗАИК – орнамент или слика на под или на ѕид, изработена од разнобојни камчиња (стакло, емајл, мермер) во малтерна подлога. Се употребува за големи архитектонски декорации.

МОНОГРАФИЈА – во уметноста: книга во која се исцрпно прикажани животот и работата на одделен уметник; во неа се наоѓаат и репродукции на неговите најзначајни дела. Во пошироко значење претставува труд во кој е обработено некое прашање, една тема.

МОТИВ – елемент на орнамент што се повторува; содржина на уметничкото дело; двигател на создавањето на некое дело.

МРТВА ПРИРОДА – општ, но не најсреќен назив за оној вид слики на кои се прикажани неживи и неподвижни предмети: овошје, садови, купови, плодови, цвеќиња, дивеч, птици, риби итн. Како самостојна сликарска дисциплина се развила особено во XVII и во XVIII век.

Н

НЕУТРАЛНИ БОИ – бела, црна и сива боја.

НИЈАНСА – одделен степен на интензитет во скала на иста боја, меѓу нејзиниот најтемен и најсветол тон.

О

ОРИГИНАЛ – изворно, неизменето, односно првобитно настанато уметничко дело, така како што го изработил неговиот творец (за разлика од копијата); оригинално дело (слика, скулптура и др.): автентично, необично смислено дело што не наликува на друго.

ОРНАМЕНТ – цртан, сликан или пластичен украс, во кој одредениот мотив се повторува, односно варира. Тој може да биде геометриски, составен од линии, растителни форми (лисја, гранчиња, цвеќиња), стилизирани животински ликови и сл.; орнаментален, орнаментика, орнаментација.

ОСНОВНИ БОИ – примарни, црвена, жолта, сина; не можат да се добијат со мешање на други бои.

П

ПАЛЕТА – тенка плоча со прорез за палецот на која се истакнуваат и мешаат сликар-

ските бои; таа е атрибут и симбол на сликарството; истовремено, со преносно значење, палетата е и назив за начинот на кој се применуваат боите на сликата; светла и темна палета, еднолична и шаренолика, топла и студена итн.

ПАСТЕЛ – сува мека боја во форма на молив или креда во разни бои (сув восочен); истовремено и назив за слика изведена со овие бои.

ПЕЈЗАЖ – француски збор, што значи слика на која е прикажан предел или одреден дел од природата како главен мотив и содржина; пејзажно сликарство, сликар пејзажист.

ПЕРСПЕКТИВА – цртање просторни тела на рамната површина на платно или на хартија, така што добиената слика одговара на нашето гледање на телото во просторот, гледан од една точка. Тоа е добиено со постапка на проектирање, која ја применувал уште Леонардо да Винчи, кај која сите паралелни линии се стремат кон одредена собирна точка, така што предметите со поголемо оддалечување од рамнината на сликата изгледаат помали.

ПИГМЕНТ – материја, боен прав од кој се прават бои со додавање на лепило – сврзно средство.

ПЛАКАТ – гранка на применетата графика, оглас составен од текст и соодветен цртеж, каде што текстот, цртежот и бојата прават единствена целина, иако се сведени на минимум. Тулуз Лотрек, експресионистите и дадаистите од 20-тите години 20 век придонесоа да се изгради посебен уметнички стил на правење плакати, кои формалните стилски елементи ги употребуваат како средство на провокација и шок.

ПЛАСТИКА – назив за скулптура воопшто или за поединечно скулпторско дело; поим за релјефност, просторност.

ПОРТРЕТ – пренесување на физичката, моралната или психолошката физиономија на моделот, односно сликање на една личност со настојување да се изрази индивидуалноста на ликот и карактерот и да се постигне физичка сличност.

ПРИМЕНЕТА УМЕТНОСТ – посебна уметничка гранка што има цел да им даде уметничка форма на предметите од практичниот живот: назив за уметничко занаетчиство, графичка опрема на книги, нацрти за килими и гоблени, керамика итн.

ПРОПОРЦИИ v однос на величини, во извесна положба, на еден предмет, лик; однос што постои меѓу различни делови на човечкото тело; сооднос, сразмер.

Р

РЕЗБА – копаница, техника на длабење во дрво, украсување на предмети од дрво со плиток или со длабок рез. Се добиваат пластични орнаменти, но и разни фигурални претстави во дрво, со побогато истакнување на светлината и сенката. Траги од резбата се присутни од почетокот на човечкото творештво, а особени резултати се постигнати во средниот век, како и во XIV век и во поново време.

РЕЛЈЕФ – вајарско дело врзано за површината; има подлабоки или поплитки пластични форми само на едната страна на површината. Според степенот на издаденост, постои барелјеф, низок или плоскат, како и висок релјеф, каде што ликот е посилено издаден.

РИТАМ – определен ред на поединечни ликовни елементи.

РОЗЕТА – орнамент во форма на круг, кој настанал со стилизирање на чашката на

цветот.

РУСТИКА – во архитектурата: назив за камени блокови, кои од надворешна страна не се изделкани, туку ја задржуваат структурата на сурова и груба камена грамада (во римската архитектура, потоа во ренесансата, во барокот).

С

СИМБОЛ – знак по кој може нешто да се распознае, разбере. Во уметноста: предмет или лик кој упатува на смислата или значењето на некој поим. Христијански симболи од настарите времиња се крстот, јагнето, рибата и гулабот. Симболот се разликува од алегоричката, која е персонификација на некој апстрактен поим.

СИТОПЕЧАТ – техника на рамен печат, а се користи за изработка на тиражна графика, плакати, транспаренти, изложбени и декоративни елементи.

СКИЦА – основна замисла за некое ликовно дело. Цртеж што му претходи на ликовното дело. Тоа значи и брзо изработен цртеж во кој се назначени, со главни линии, само основните карактеристики на предметот или ликот – прв впечаток на уметникот.

СТАТУА – општо: скулптура, поточно скулптура која го прикажува целиот лик (фигура) на човекот во поголеми димензии. Мала скулптура се нарекува статуетка.

СТИЛ – збир на карактеристични особини на уметничките дела настанати во еден период и во една средина; начин на изразување својствен за еден уметник.

СТИЛИЗАЦИЈА – поедноставување на природните форми по одреден ред, систем, Таа може да постои во скулптурата и во сликарството.

СТУДИЈА – подготвителен аналитичен труд за некое поголемо уметничко дело, настанат како самостојна замисла или, почесто, како труд врз основа на набљудување.

Т

ТАПИСЕРИЈА – општ назив за сите уметнички изработени ткаења, на кои во различни ткајачки техники и во бои се изработени орнаменти, украси и фигурални сцени. Тие служат како ѕидни теписи и за покуќнината.

ТЕКСТУРА – поим изведен од латинскиот назив со значење „состав“. Поединечни елементи (контура и др.) го добиваат своето значење од севкупноста на изворниот ликовен израз (сликарството на Дибифе и сл.).

ТЕМПЕРА – сликање со бои кои во раздробена состојба се измешани со лепливи течни материи, како што се жолчка, мед, сок од смоква и сл. Со тоа се сликало во средниот век на дрвени плочи, а во поново време се слика на стакло. Од XV век температа ја истиснува бојата што е потопена во масло (од лен, од орев и сл.).

ТЕРАКОТА – збор од италијанскиот јазик, со значење „печена земја“; општ назив за различни производи од вештината за правење садови, а особено скулптури изработени од глина и потоа зацврстени на високи температури.

ТЕХНИКА – материјал и занаетчиска страна на едно дело.

ТИПОГРАФИЈА – техника на печатење книги, како разновидно обликување на текстот и илустрациите во едно печатено дело (избор на тип на писмо, големина на буквите, хартија, формат, прелом, обликување на корицата и обвивката).

ТОН – тонска вредност на бојата, го означува квалитетот на светло-темното или

светлината на бојата, нејзината светлосна силина.

ТОПЛИ БОИ – во сликарството: црвена, жолта и портокалова.

У

УРБАНИЗАМ – наука за планско градење и регулација на градовите, развиена особено во поново време, во смисла на истражување и остварување на причините за естетската, за социјалната, за прометната и за хигиенската условеност на градските населби.

Ф

ФАНТАЗИЈА – моќ за вообразување, способност да се трансформираат искуствата за стварноста според индивидуалната склоност; начин на претставување на сетилно убавото, означува сензибилитет што ги придружува естетските потреби, а наедно и како противсила на теророт и принудата (Маркузе).

ФАСАДА – предниот надворешен дел на градбата.

ФОТОГРАФИЈА – нов медиум, пронајден во 1839 година, во употреба од 1860 година, кој за сликарството има пресвртно значење особено во доменот на пресликување на стварноста. Таа стана медијален составен дел на уметничкото изразување, значаен помошен инструмент и предлошка во модерното сликарство.

ФРАГМЕНТ – дел, остаток од скулптура, слика или разурната градба; фрагментарен – делумен, нецелосен.

ФРЕСКА – сидно сликарство кај кое боите се нанесуваат на влажен слој од малтер и со неговото стврднување се издвојуваат кристали на калциум карбонат, кои цврсто ја сврзуваат бојата со него.

ФРИЗ – хоризонтален појас што во грчките храмови се наоѓал меѓу архитравните греди и забатот, украсен со релјеф или насликан.

Х

ХАРМОНИЈА – сооднос на боите на сликата; сооднос на одделни делови на скулптурата или некоја зграда.

Ц

ЦРТЕЖ – гранка на ликовната уметност во која линијата е главно изразно средство; назив за уметнички израз (дело) што прикажува форми и доживувања со линија.

КОРИСТЕНА ЛИТЕРАТУРА

- Брајан Багнал: Приручник “Фалкен” Цртање и сликање, Југословенска књига, Београд.
- Група автори: Орса povijest umetnosti, Mozaik knjiga, Zagreb.
- Радмила Милосављевиќ, Маријана Милосављевиќ: Стили у ентеријеру, Орион Арт, Београд.
- Charlotte & Peter Fiell: Design Handbook, Taschen.
- Борко Лазески Ликовна уметност, Просветно дело, Скопје.
- Македонска резба, Мисла, Скопје.
- Уметничкото богатство на Македонија, Македонска книга, Скопје.
- дипл. инж. арх. Донка Токарева, Историја на архитектурата, учебно помагало.
- Душан Џамоња, каталог.
46. и 47. годишна изложба, ДЛУМ, Скопје - каталог.
- Порта воскресение, каталог.
- II, III, IV, V, VI, VII зимски салон, ДЛУМ, Скопје.
- Георгиевски, каталог.
- Никола Мартиноски, каталог.
- Исмет Рамиќевиќ, каталог.
- Благој Чушков, каталог
- Игор Тошевски, каталог.
- Борко Лазески, каталог, Музеј на град Скопје.
- Биенале на младите 87 и 89, Музеј на современа уметност.
- Ликовна уметност за втора година, Владимир Величковски.
- 100 години модерна архитектура, Михаил Токарев, 1, 2 и 3.